

フロントバンパースポイラー取付方法

1. 車輻から純正バンパーを取り外し、純正バンパーから取り外した純正フォグランプを図1を参考にフロントバンパースポイラーに取り付けてください。
2. 図2を参照し、純正ファスナー類と付属のステー・ボルト・ワッシャー・ナットを使用してフロントバンパースポイラーを車輻に仮固定してください。
3. 全体のバランスを確認し、各取り付け位置を順番に本締めしてください。

付属部品

- ボルト ×2
- ワッシャー ×2
- ナット ×2
- ステー ×2

純正ファスナー
(左右2ヶ所)

フォグランプ光軸調整穴
ドライバーにて光軸調整が可能

純正ファスナー
(左右2ヶ所)

純正ボルト
(左右2ヶ所)

付属ナット
(左右2ヶ所)

付属ワッシャー
(左右2ヶ所)

付属ボルト
(左右2ヶ所)

付属ステー
(左右2ヶ所)

純正ボルト

⚠ 注意

- 「FRP製品に関するご注意とお願い」をよく読んでから作業してください。
- 車輻には、組み付け誤差等のバラツキがあります。
塗装前に取り付け車輻に仮合せし、取り付け穴及び車輻との合いをヤスリ等で削り、合わせてください。塗装及び加工後の返品、クレーム等には応じられません。
- 2人以上で作業してください。
- エンジンを停止させ、サイドブレーキをかけ、車輻が確実に固定されている事を確認してから作業してください。
- 取り付け終了後は、ネジ等の締め付け及び全体のガタツキ等がないか、もう一度確認してください。
- 一定期間ごとの増し締め作業を必ずお願いします。

サイドステップスポイラー取付方法

1. 純正サイドシルを取り外し、サイドステップを車輻に仮固定してください。
図1を参考に、矢印のプレスラインにサイドステップ取付フランジの上端を合わせて位置決めしてください。
2. 図を参照し、付属のタッピングビスと純正ファスナーにてサイドステップを仮固定してください。
3. 全体のバランスを確認し、各取り付け位置を順番に本締めしてください。

付属部品

○4mmタッピングビス × 4 (左右)

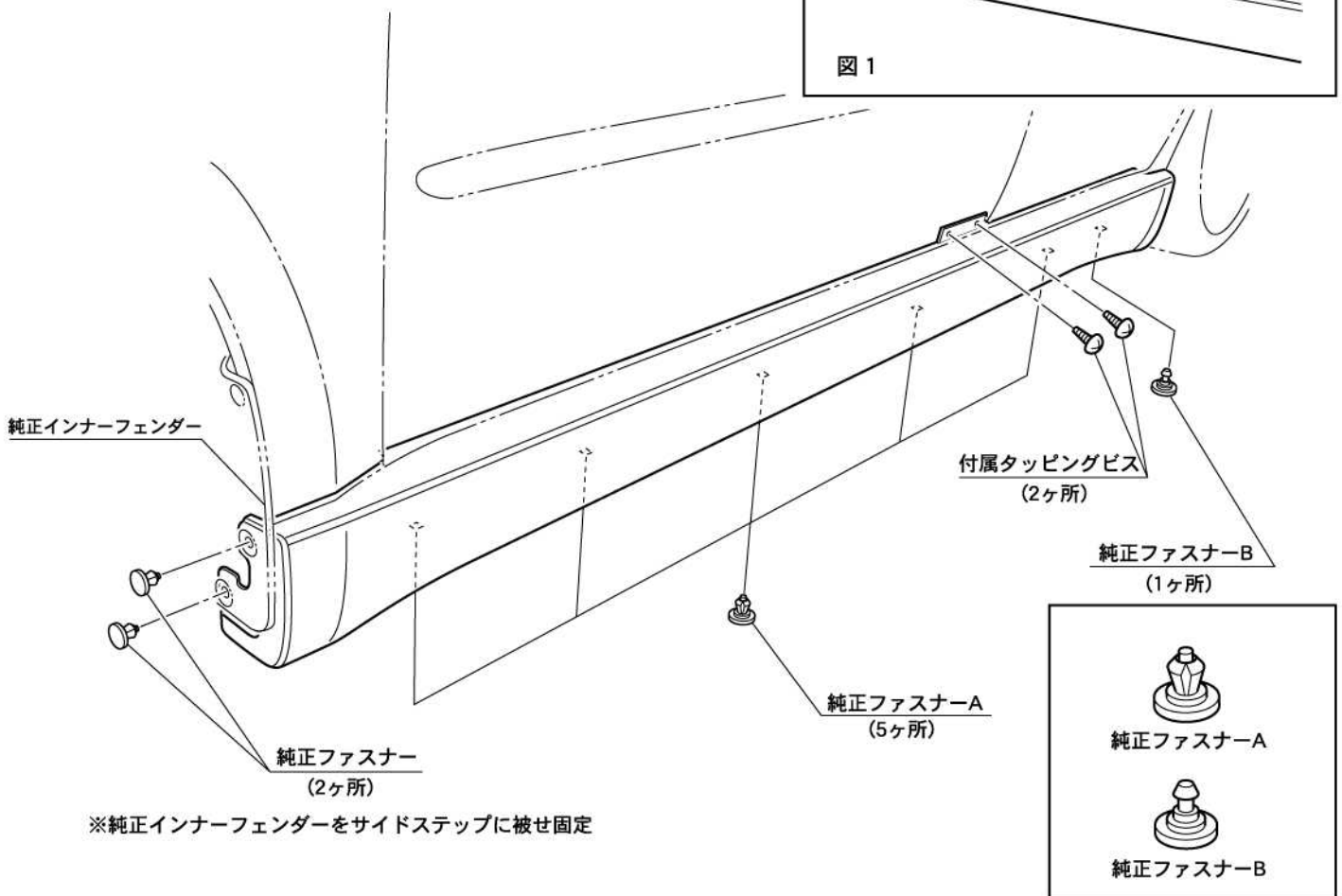
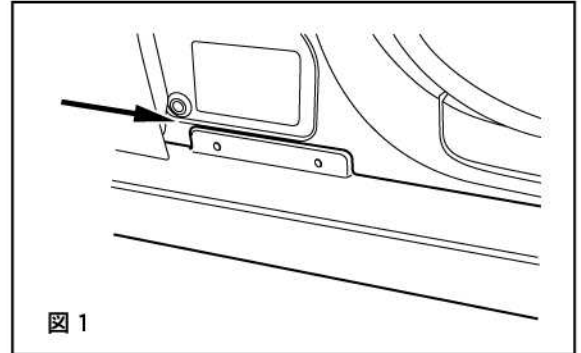

⚠ 注意

- 「FRP製品に関するご注意とお願い」をよく読んでから作業してください。
- 車輻には、組み付け誤差等のバラツキがあります。
塗装前に取り付け車輻に仮合せし、取り付け穴及び車輻との合いをヤスリ等で削り、合わせてください。塗装及び加工後の返品、クレーム等には応じられません。
- 2人以上で作業してください。
- エンジンを停止させ、サイドブレーキをかけ、車輻が確実に固定されている事を確認してから作業してください。
- 取り付け終了後は、ネジ等の締め付け及び全体のガタツキ等がないか、もう一度確認してください。
- 一定期間ごとの増し締め作業を必ずお願いします。

リヤハーフスポイラー取付方法

1. リヤハーフスポイラーの上端部(下図 ■ 線部)に、付属のラバーモールを長さに合わせて切断し貼り付けてください。
2. リヤハーフスポイラーを車輻に仮固定して位置決めし、マスキングテープ等にてリヤハーフスポイラーの上端線を純正バンパーにマーキングしてください。(高さ位置決め寸法：図示ポイントにてバンパー割線より約240mm)
3. 下図を参考にリヤホイールアーチ部(左右4ヶ所)、マフラー出口部(左右2ヶ所)を付属のタッピングビスにて仮固定してください。
4. 全体のバランスを確認し、各取り付け位置を順番に本締めしてください。

付属部品

- 4mmタッピングビス × 6
- ラバーモール × 1

純正バンパー

ラバーモール

スポイラー

ラバーモール貼り付け要領(断面図)

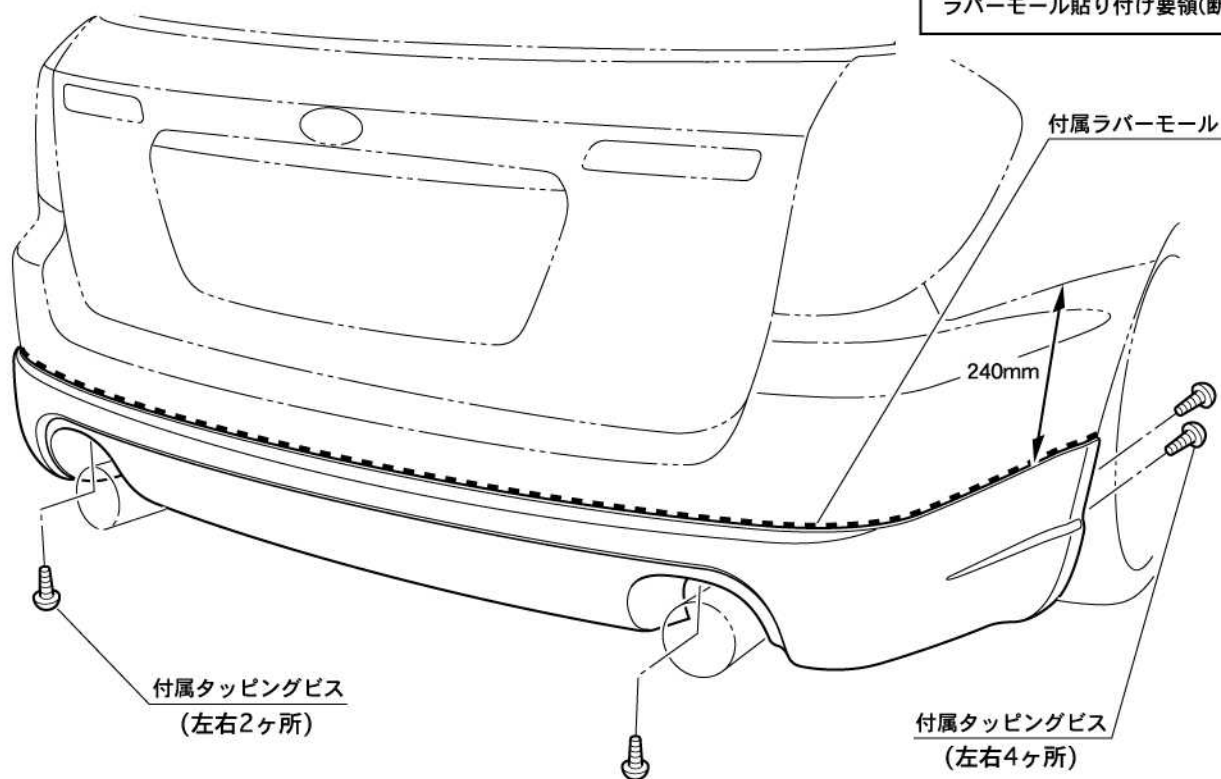

⚠ 注意

- 「FRP製品に関するご注意とお願い」をよく読んでから作業してください。
- 車輻には、組み付け誤差等のバラツキがあります。
塗装前に取り付け車輻に仮合せし、取り付け穴及び車輻との合いをヤスリ等で削り、合わせてください。塗装及び加工後の返品、クレーム等には応じられません。
- 2人以上で作業してください。
- エンジンを停止させ、サイドブレーキをかけ、車輻が確実に固定されている事を確認してから作業してください。
- 取り付け終了後は、ネジ等の締め付け及び全体のガタツキ等がないか、もう一度確認してください。
- 一定期間ごとの増し締め作業を必ずお願いします。

アイラインガーニッシュ取付方法

1. ヘッドランプ部分の汚れを落としてください。
2. アイラインガーニッシュ裏面に付属の両面テープを貼り、ヘッドランプにかぶせて固定してください。

付属部品

○両面テープ × 1

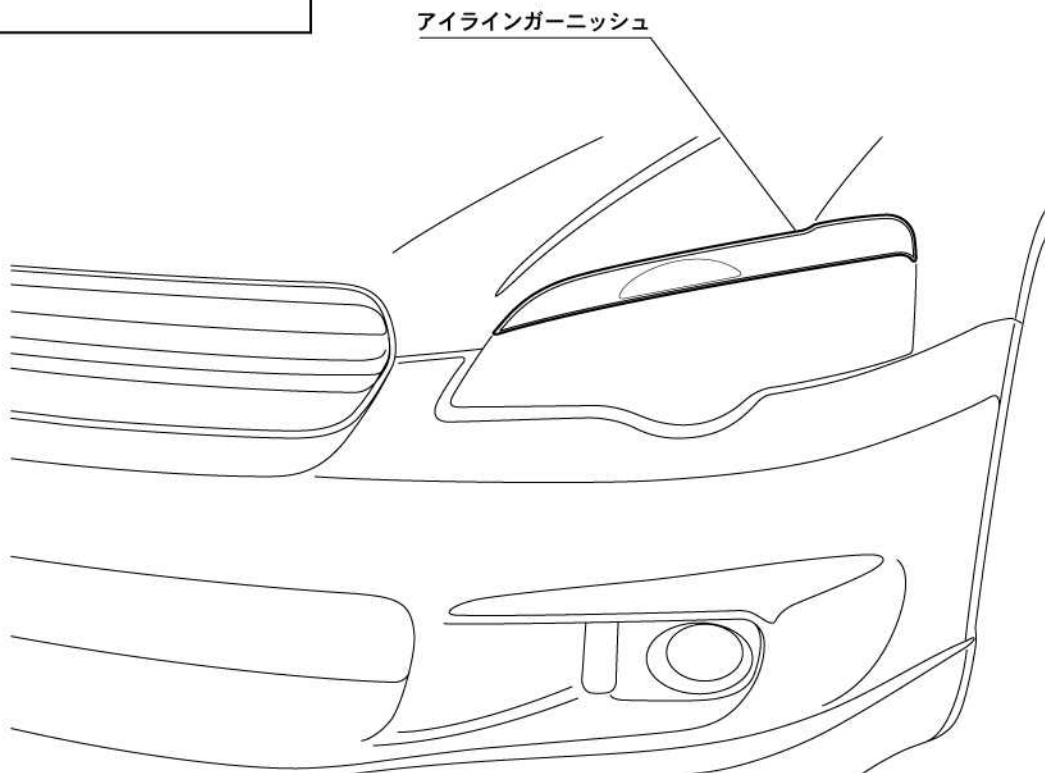

⚠ 注意

- 「FRP製品に関するご注意とお願い」をよく読んでから作業してください。
- 車庫には、組み付け誤差等のバラツキがあります。
塗装前に取り付け車庫に仮合せし、取り付け穴及び車庫との合いをヤスリ等で削り、合わせてください。塗装及び加工後の返品、クレーム等には応じられません。
- 2人以上で作業してください。
- エンジンを停止させ、サイドブレーキをかけ、車庫が確実に固定されている事を確認してから作業してください。
- 取り付け終了後は、ネジ等の締め付け及び全体のガタツキ等がないか、もう一度確認してください。
- 一定期間ごとの増し締め作業を必ずお願いします。