

フロントハーフスポイラー取付方法

1. フロントハーフスポイラーの下図---線部に、付属のラバーモールを長さに合わせて切断し貼り付けてください。
2. フロントハーフスポイラーの下図斜線部に、付属の両面テープを貼付け車両に固定してください。
3. 図を参照し、付属スピードナットを純正バンパー側に取り付け、付属のタッピングビスにてフロントハーフスポイラーを仮固定してください。
4. 全体のバランスを確認し、各取り付け位置を順番に本締めしてください。

付属部品

- 4mmタッピングビス × 4
- スピードナット × 4
- 両面テープ × 1
- ラバーモール × 1

純正バンパー

ラバーモール

スポイラー

ラバーモール貼り付け要領(断面図)

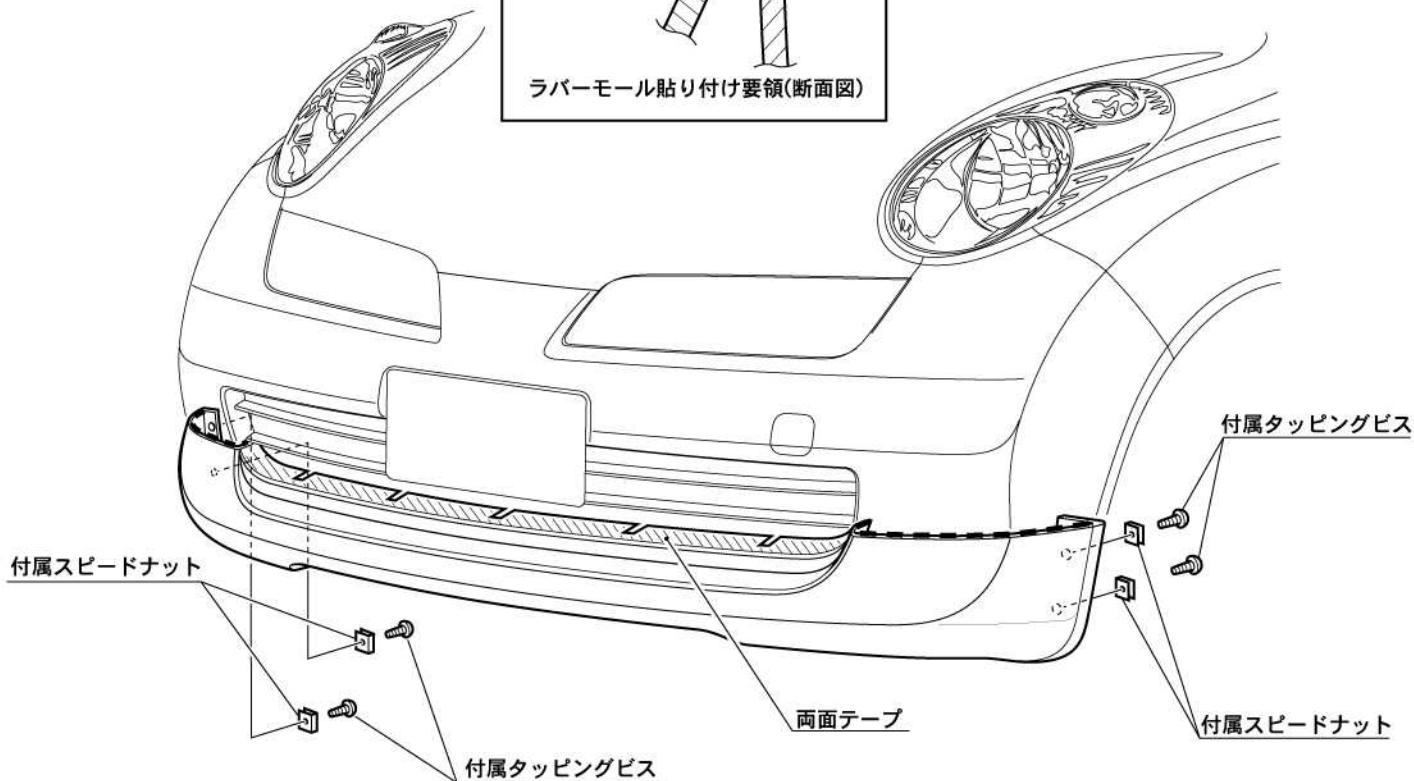

⚠ 注意

- 「FRP製品に関するご注意とお願い」をよく読んでから作業してください。
- 車両には、組み付け誤差等のバラツキがあります。
塗装前に取り付け車両に仮合せし、取り付け穴及び車両との合いをヤスリ等で削り、合わせてください。塗装及び加工後の返品、クレーム等には応じられません。
- 2人以上で作業してください。
- エンジンを停止させ、サイドブレーキをかけ、車両が確実に固定されている事を確認してから作業してください。
- 取り付け終了後は、ネジ等の締め付け及び全体のガタツキ等がないか、もう一度確認してください。
- 一定期間ごとの増し締め作業を必ずお願いします。

サイドステップスポイラー取付方法

1. サイドステップの下図—線部に、付属のラバーモールを長さ合わせて切断し貼り付けてください。
2. サイドステップを車輻に固定してください。
3. 図を参照し、付属のタッピングビスと純正ボルトにてサイドステップを仮固定してください。
4. 全体のバランスを確認し、各取り付け位置を順番に本締めしてください。

付属部品

- 4mmタッピングビス × 10 (左右)
- ラバーモール × 1

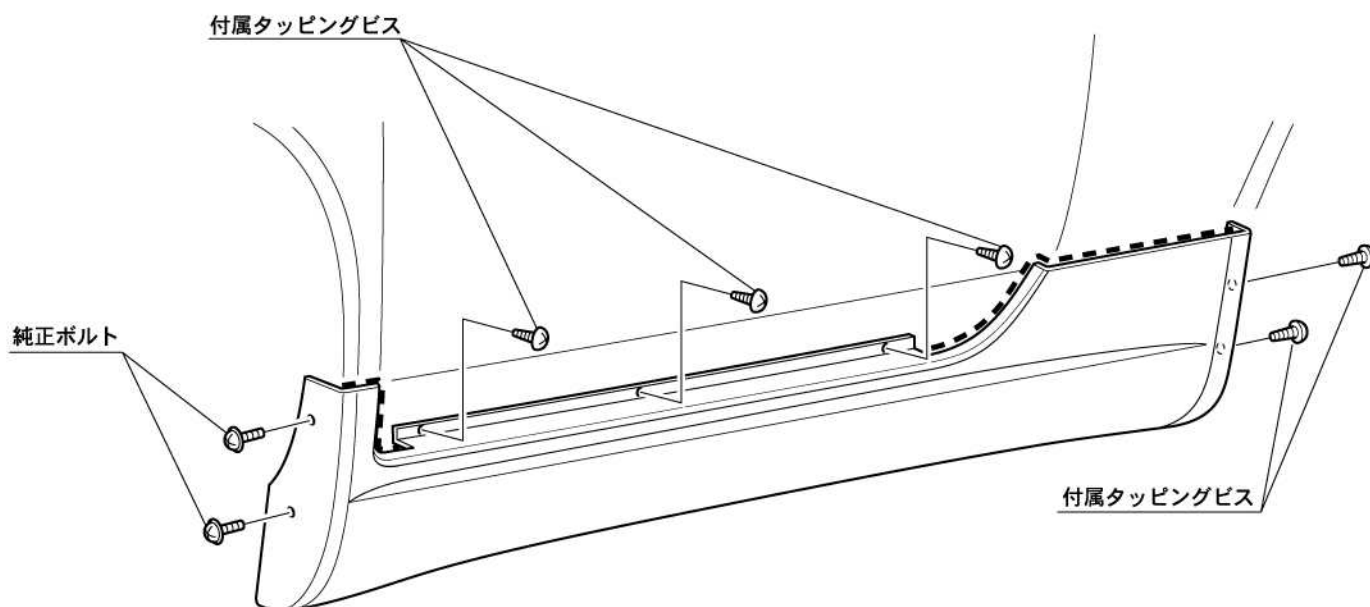
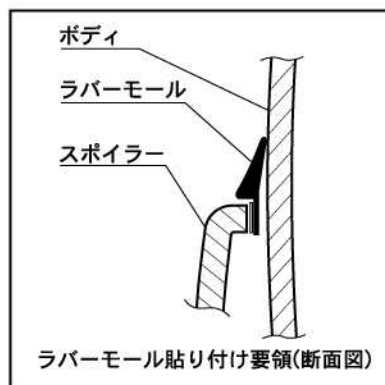

⚠ 注意

- 「FRP製品に関するご注意とお願い」をよく読んでから作業してください。
- 車輻には、組み付け誤差等のバラツキがあります。
塗装前に取り付け車輻に仮合せし、取り付け穴及び車輻との合いをヤスリ等で削り、合わせてください。塗装及び加工後の返品、クレーム等には応じられません。
- 2人以上で作業してください。
- エンジンを停止させ、サイドブレーキをかけ、車輻が確実に固定されている事を確認してから作業してください。
- 取り付け終了後は、ネジ等の締め付け及び全体のガタツキ等がないか、もう一度確認してください。
- 一定期間ごとの増し締め作業を必ずお願いします。

サイドステップスポイラー取付方法

1. サイドステップの下図— 線部に、付属のラバーモールを長さに合わせて切断し貼り付けてください。
2. サイドステップを車輻に固定してください。
3. 図を参照し、付属のタッピングビスと純正ボルトにてサイドステップを仮固定してください。
4. 全体のバランスを確認し、各取り付け位置を順番に本締めしてください。

付属部品

- 4mmタッピングビス × 10 (左右)
- ラバーモール × 1

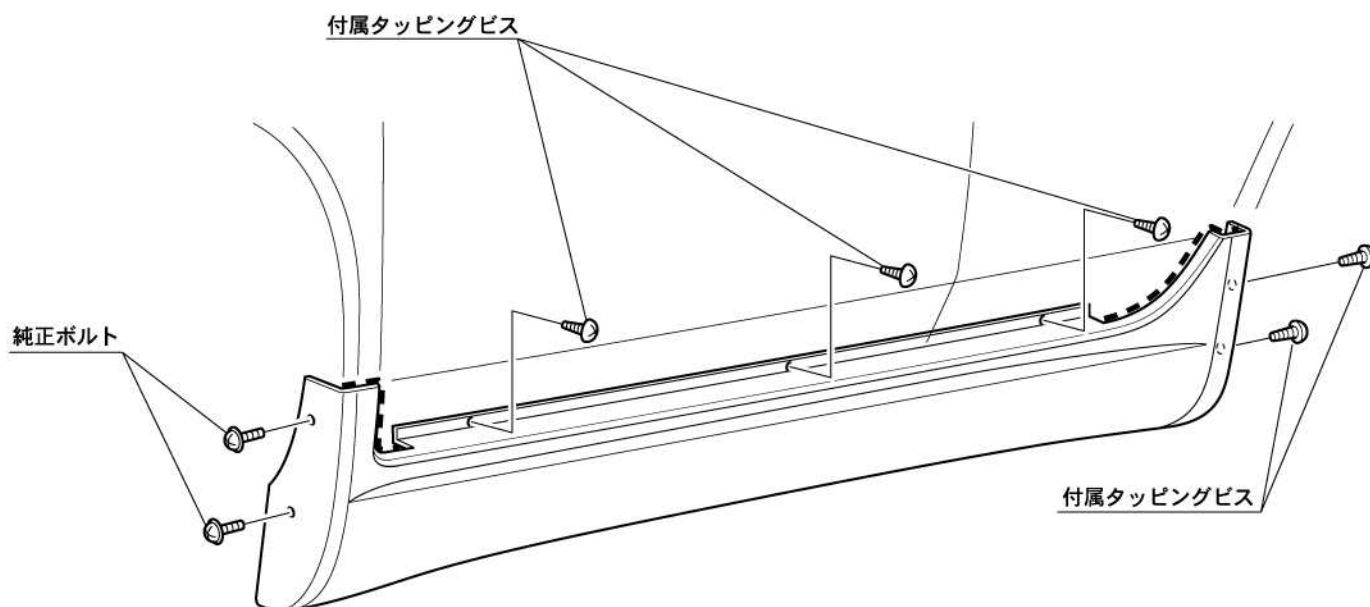
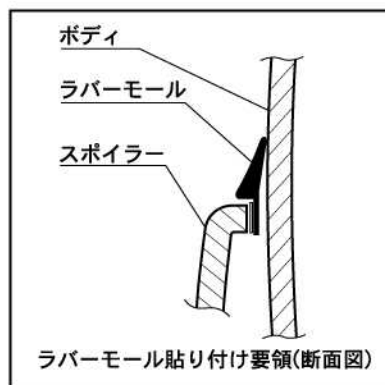

⚠ 注意

- 「FRP製品に関するご注意とお願い」をよく読んでから作業してください。
- 車輻には、組み付け誤差等のバラツキがあります。
塗装前に取り付け車輻に仮合せし、取り付け穴及び車輻との合いをヤスリ等で削り、合わせてください。塗装及び加工後の返品、クレーム等には応じられません。
- 2人以上で作業してください。
- エンジンを停止させ、サイドブレーキをかけ、車輻が確実に固定されている事を確認してから作業してください。
- 取り付け終了後は、ネジ等の締め付け及び全体のガタツキ等がないか、もう一度確認してください。
- 一定期間ごとの増し締め作業を必ずお願いします。

リヤハーフスポイラー取付方法

1. リヤハーフスポイラーの下図---線部に、付属のラバーモールを長さに合わせて切断し貼り付けてください。
2. リヤハーフスポイラーを車輻に仮固定して位置決めし、マスキングテープ等にてリヤハーフスポイラーの上端線を純正バンパー中央部分(ストッパー貼付け部分)にマーキングしてください。(高さ位置決め寸法：図示ポイントより約150mm)
3. 付属ストッパーの表裏両面に両面テープを貼付けた後、図を参照しストッパー(3ヶ所)をマーキングを目安に純正バンパーに貼付けてください。
4. 付属スピードナットを純正バンパー側に取り付け、ストッパーに引っ掛けるようにリヤハーフスポイラーを純正バンパーに取り付けた後、付属のタッピングビスにてリヤハーフスポイラーを仮固定してください。
5. 全体のバランスを確認し、各取り付け位置を順番に本締めしてください。

付属部品

- 4mmタッピングビス × 4 (左右)
- スピードナット × 4
- ストッパー × 3
- 両面テープ × 1
- ラバーモール × 1

ラバーモール貼り付け要領(断面図)

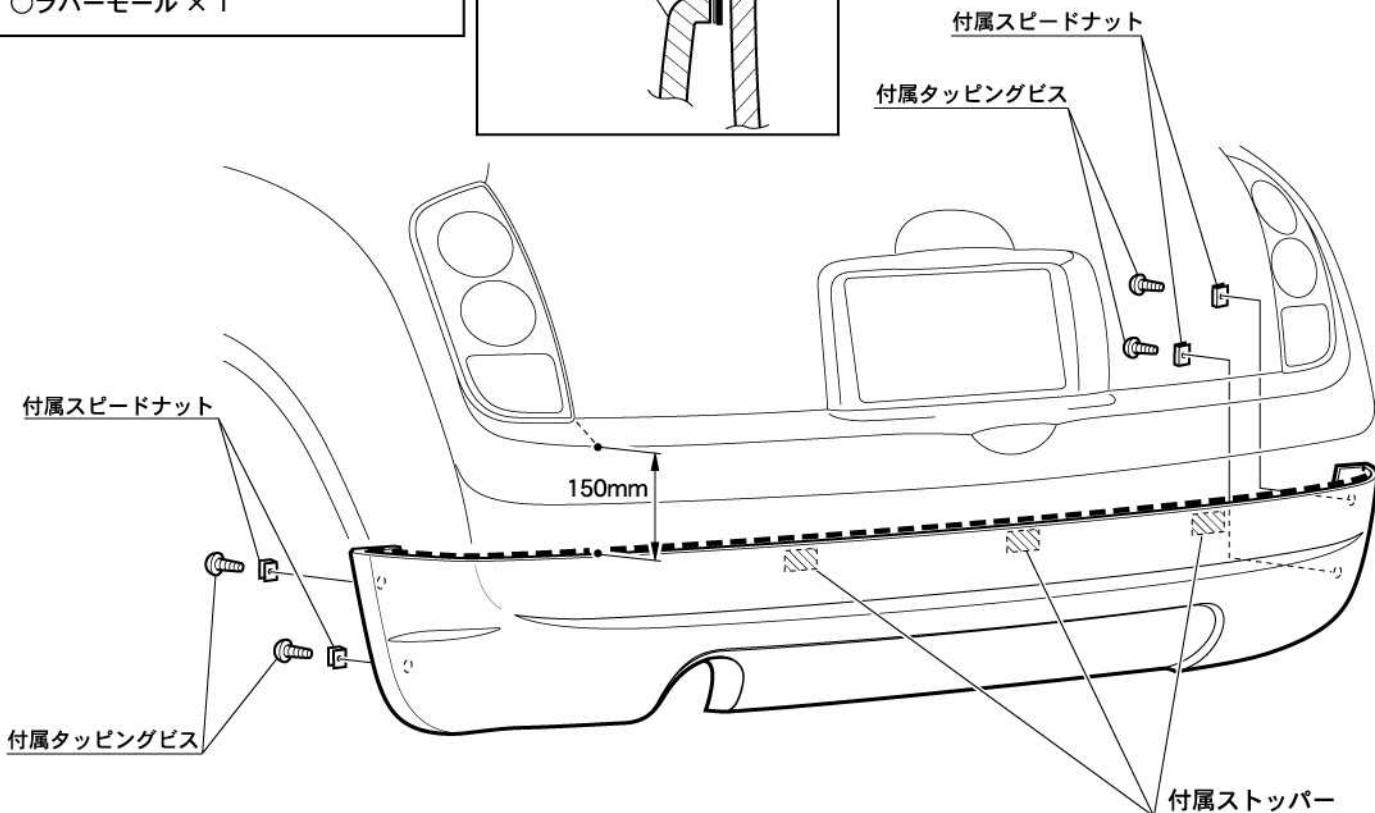
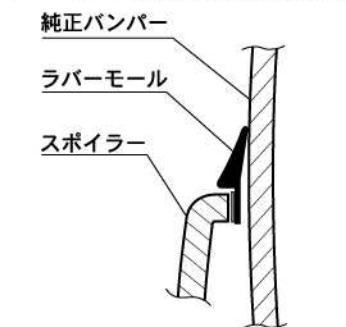

⚠ 注意

- 「FRP製品に関するご注意とお願い」をよく読んでから作業してください。
- 車輻には、組み付け誤差等のバラツキがあります。
塗装前に取り付け車輻に仮合せし、取り付け穴及び車輻との合いをヤスリ等で削り、合わせてください。塗装及び加工後の返品、クレーム等には応じられません。
- 2人以上で作業してください。
- エンジンを停止させ、サイドブレーキをかけ、車輻が確実に固定されている事を確認してから作業してください。
- 取り付け終了後は、ネジ等の締め付け及び全体のガタツキ等がないか、もう一度確認してください。
- 一定期間ごとの増し締め作業を必ずお願いします。

ボンネットスポイラー取付方法

1. ボンネットスポイラーを車輻に仮置きし、マスキングテープなどにより取り付けの際の位置決めを目安となる印を作ってください。
2. ボンネットスポイラー取り付け面に、付属の両面テープを貼付け車輻に固定してください。

付属部品

○両面テープ × 1

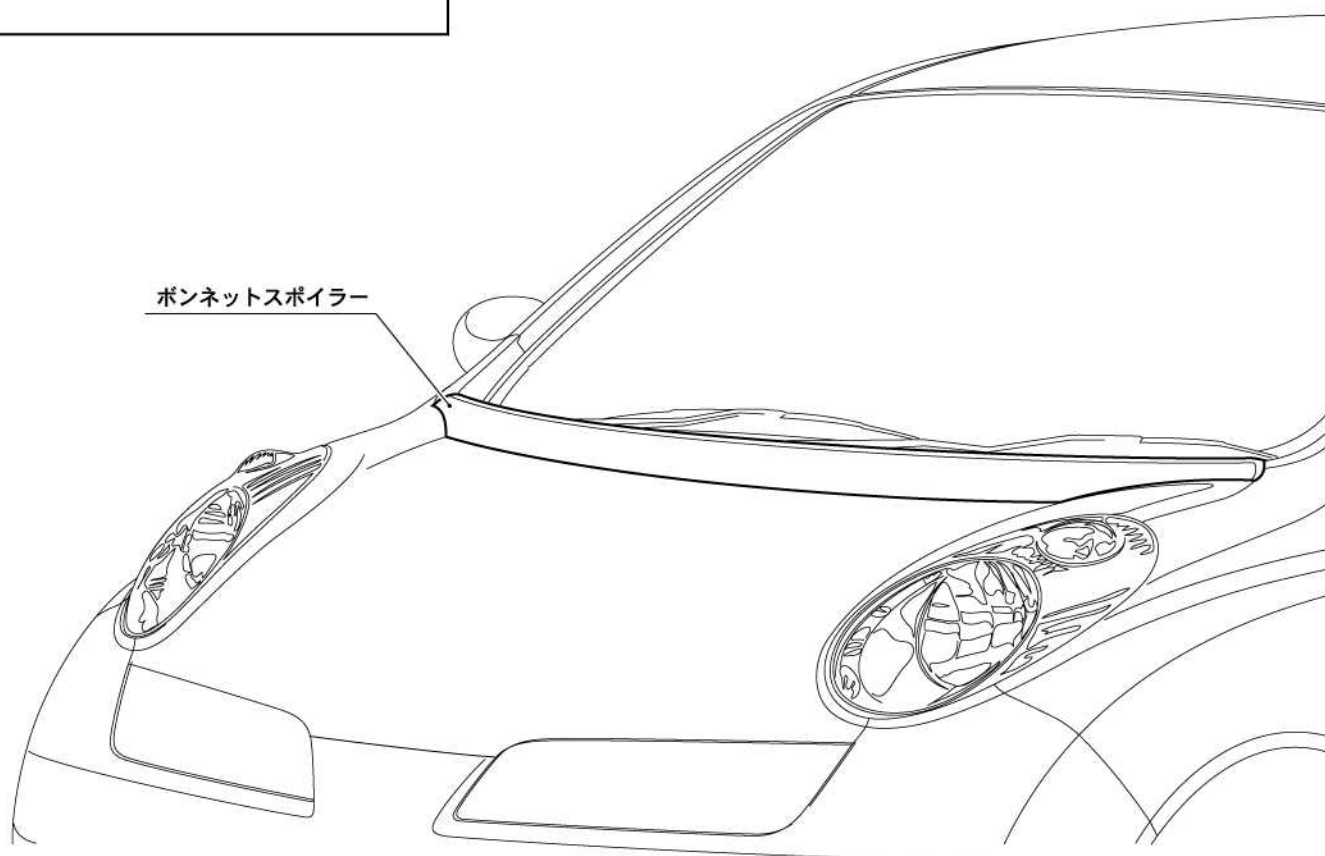

⚠ 注意

- 「FRP製品に関するご注意とお願い」をよく読んでから作業してください。
- 車輻には、組み付け誤差等のバラツキがあります。
塗装前に取り付け車輻に仮合せし、取り付け穴及び車輻との合いをヤスリ等で削り、合わせてください。塗装及び加工後の返品、クレーム等には応じられません。
- 2人以上で作業してください。
- エンジンを停止させ、サイドブレーキをかけ、車輻が確実に固定されている事を確認してから作業してください。
- 取り付け終了後は、ネジ等の締め付け及び全体のガタツキ等がないか、もう一度確認してください。
- 一定期間ごとの増し締め作業を必ずお願いします。

リヤゲートスポイラー取付方法

1. リヤゲートスポイラーを車輻に仮置きし、マスキングテープなどにより取り付けの際の位置決めを目安となる印を作ってください。
2. リヤゲートスポイラー取り付け面に付属の両面テープを貼付け、車輻に固定してください。
リヤゲート開閉の際に、それぞれのパーツが干渉しないことに注意して取り付けてください。
3. リヤゲートスポイラーのセンターパーツ(リヤゲート取り付け品)は、両面テープにて取り付け後、付属のコの字金具とイモネジにてリヤゲートに固定してください。

付属部品

- コの字金具 × 2
- イモネジ × 2
- 両面テープ × 1

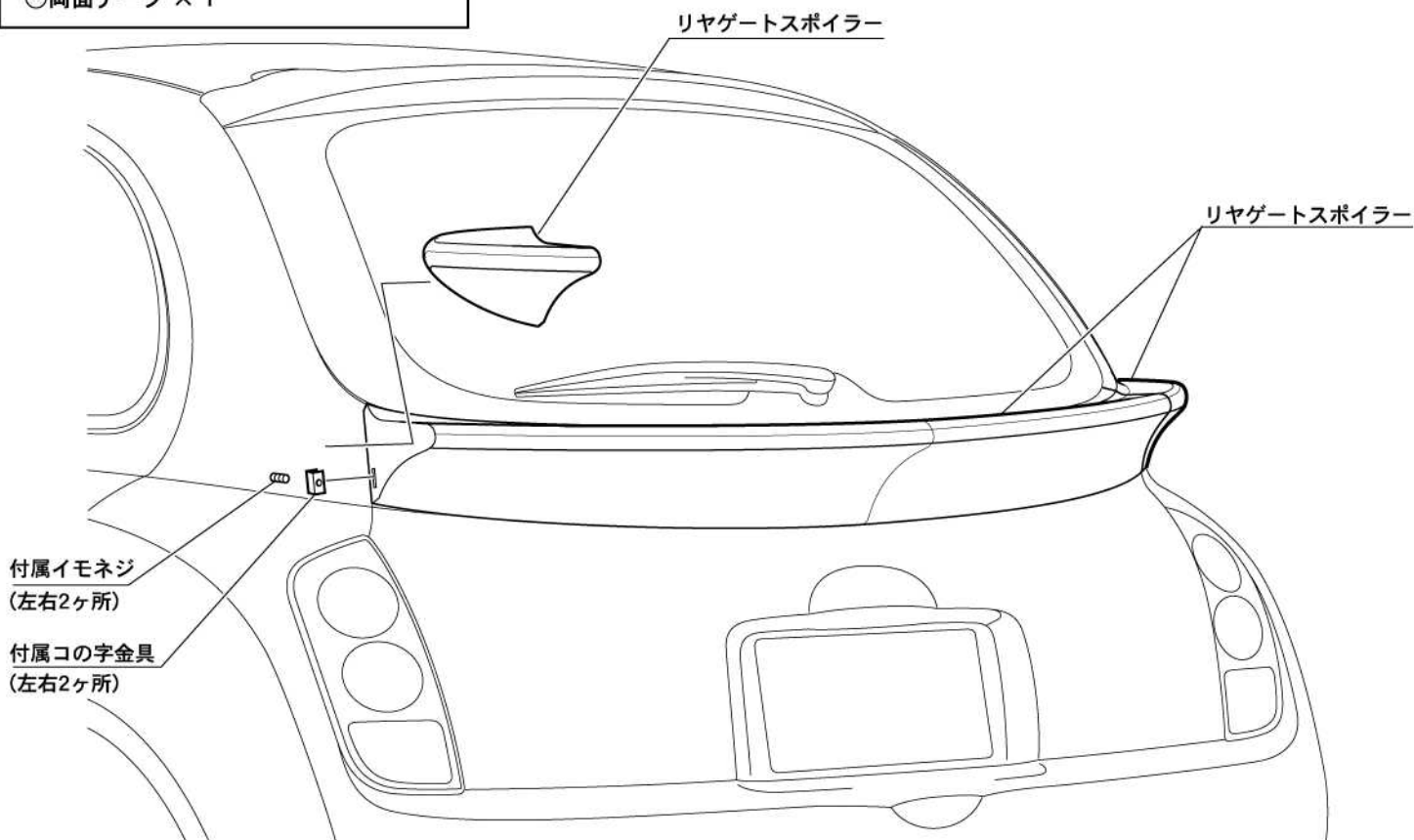

⚠ 注意

- 「FRP製品に関するご注意とお願い」をよく読んでから作業してください。
- 車輻には、組み付け誤差等のバラツキがあります。
塗装前に取り付け車輻に仮合せし、取り付け穴及び車輻との合いをヤスリ等で削り、合わせてください。塗装及び加工後の返品、クレーム等には応じられません。
- 2人以上で作業してください。
- エンジンを停止させ、サイドブレーキをかけ、車輻が確実に固定されている事を確認してから作業してください。
- 取り付け終了後は、ネジ等の締め付け及び全体のガタツキ等がないか、もう一度確認してください。
- 一定期間ごとの増し締め作業を必ずお願いします。