

フロントバンパー取付方法

1. ノーマルバンパーとナンバープレートを取り外して下さい。
2. 図を参照し、既存のビスを使用しフロントバンパーを仮固定して下さい。
3. 全体のバランスを確認し、各取付位置を順番に本締めして下さい。

■付属品

- ナンバーステー ×1
- ステー ×2
- M6ボルト ×6
- M6ナット ×6
- ワッシャー ×6

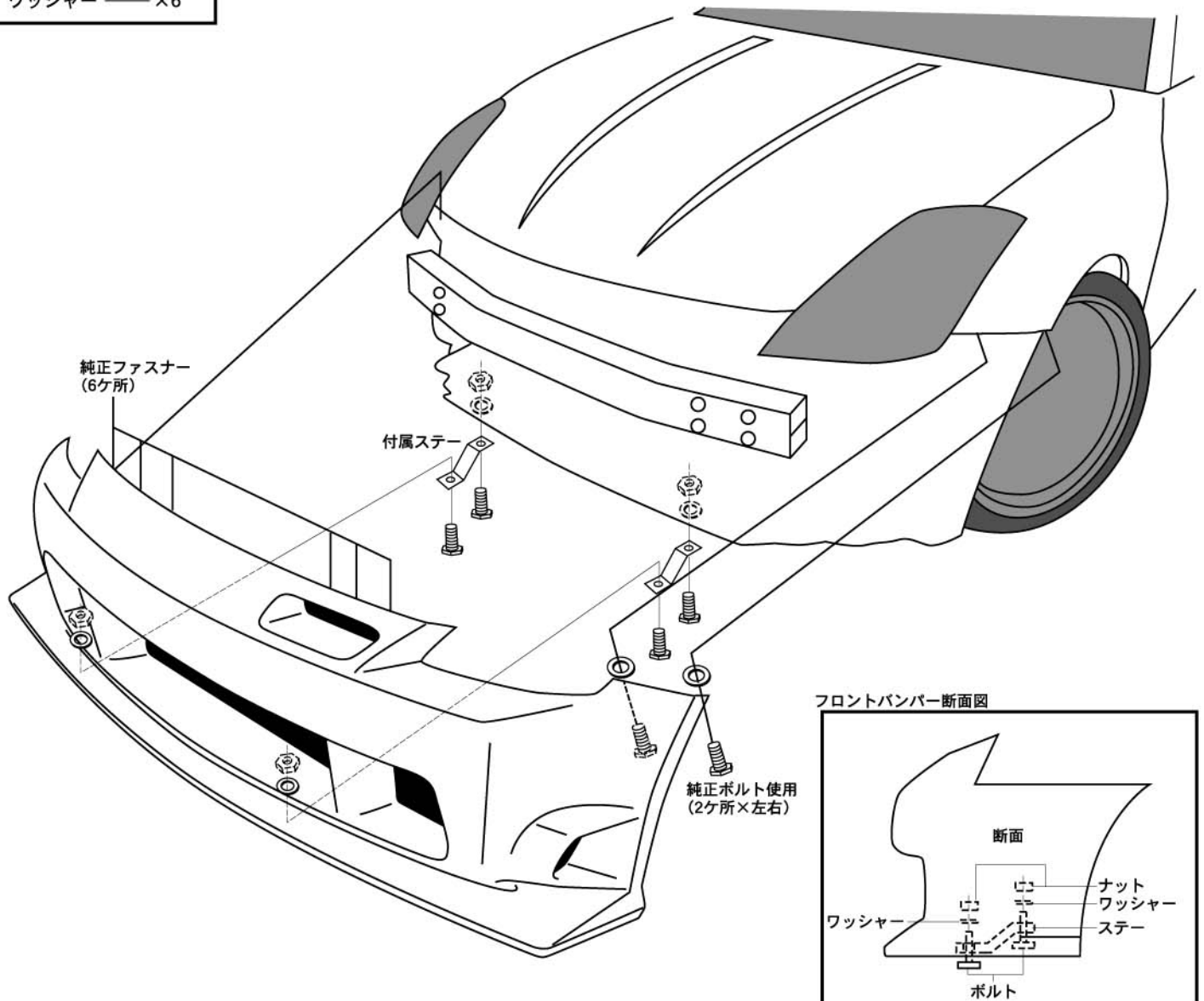

⚠ 注意

- 「FRP製品に関するご注意とお願い」をよく読んでから作業してください。
- 車両には、組み付け誤差等のバラツキがあります。
塗装前に取り付け車両に仮合わせし、取付穴及び車両との合いをヤスリ等で削り、合わせてください。塗装及び加工後の返品、クレーム等は応じられません。
- 2人以上で作業して下さい。
- エンジンを停止させ、サイドブレーキをかけ、車両が確実に固定されている事を確認してから作業して下さい。
- 取付終了後は、ネジ等の締め付け及び全体のガタツキ等がないか、もう一度確認してください。
- 一定期間ごとの増し締め作業を必ずお願いします。

サイドステップ取付方法

1. 図を参照し、既存のビスを使用しサイドステップを仮固定して下さい。
2. 全体のバランスを確認し、各取付位置を順番に本締めして下さい。

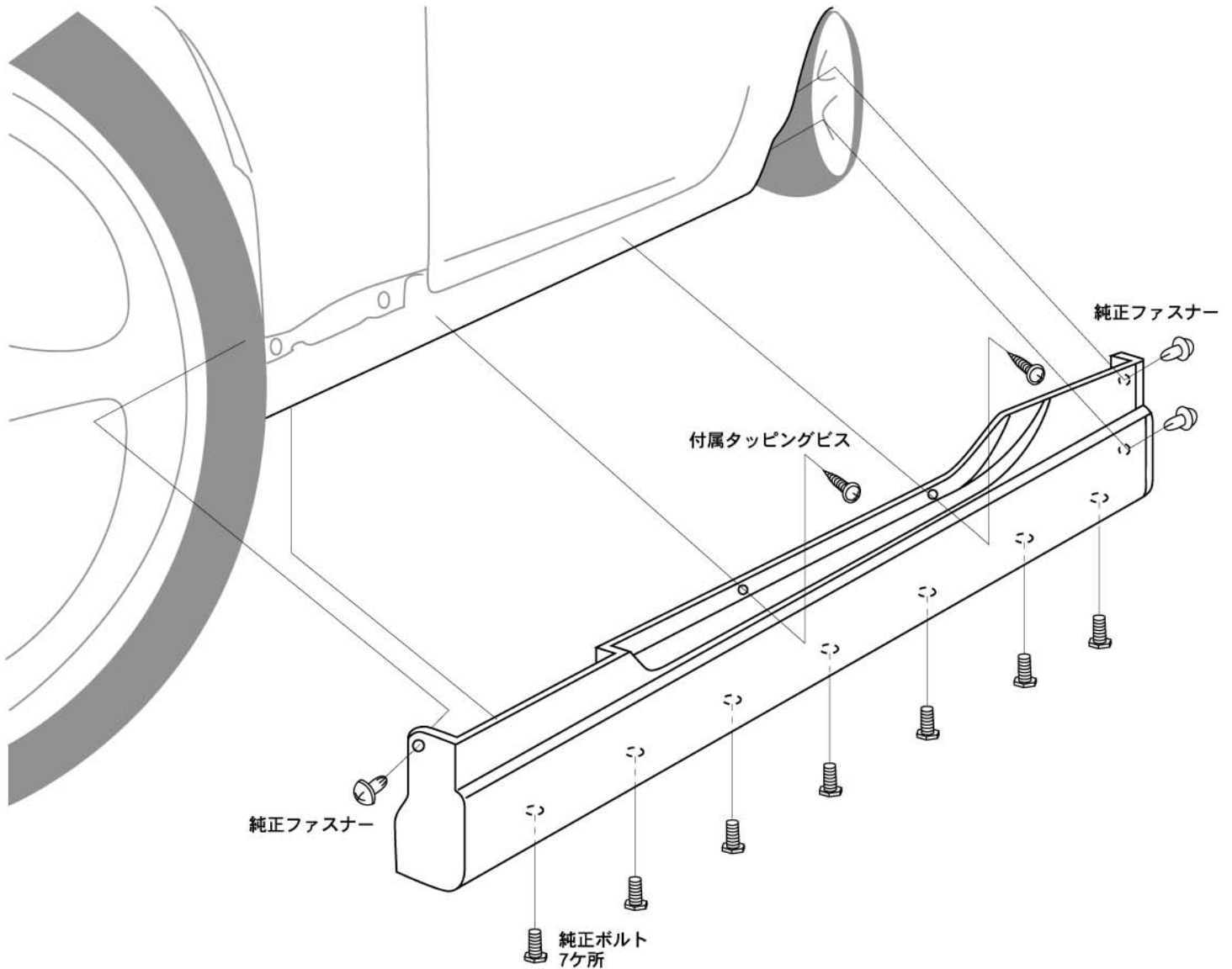

⚠ 注意

- 「FRP製品に関するご注意とお願い」をよく読んでから作業してください。
- 車両には、組み付け誤差等のバラツキがあります。
塗装前に取り付け車両に仮合わせし、取付穴及び車両との合いをヤスリ等で削り、合わせてください。塗装及び加工後の返品、クレーム等は応じられません。
- 2人以上で作業して下さい。
- エンジンを停止させ、サイドブレーキをかけ、車両が確実に固定されている事を確認してから作業して下さい。
- 取付終了後は、ネジ等の締め付け及び全体のガタツキ等がないか、もう一度確認してください。
- 一定期間ごとの増し締め作業を必ずお願いします。

リアバンパー取付方法

1. リアゲートを開け、ノーマルバンパーとテールランプを取外して下さい。
2. ノーマルバンパーからナンバー灯とリアゲート開閉ボタンボックスを取外し、図を参照し、リアバンパーに取付けて下さい。
3. ノーマルバンパーからコンビネーションランプを外し、リアバンパーに取付けて下さい。
4. ボックス側の配線を車両側のソケットに接続して下さい。
5. 付属部品と純正部品を使用し、リアバンパースポイラーを仮固定して下さい。
6. 全体のバランスを確認し、各取付位置を順番に本締めして下さい。

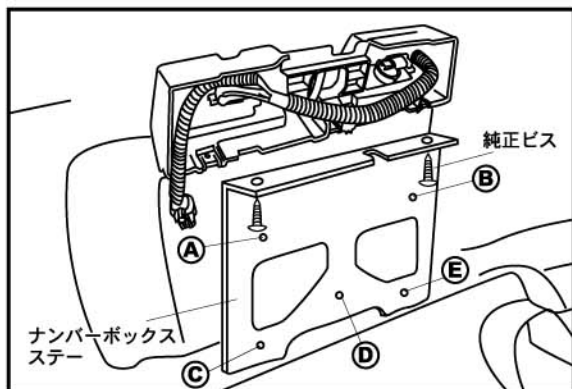

■付属品

ナンバーボックス ステー	×1
ナンバーボックス取付け六角穴付きM6ボルト	×5
コの字ステー	×2
ウェルナット (ゴム)	×5
ワッシャー	×7
M6ボルト	×7

1. 純正ビスを使用し、ステーとボックスを固定。
2. C.D.Eのボルト穴を使用し、リアバンパー外側からナンバーステーを固定する。
3. A.Bのボルト穴を使用し、ナンバープレートを取付けて下さい。

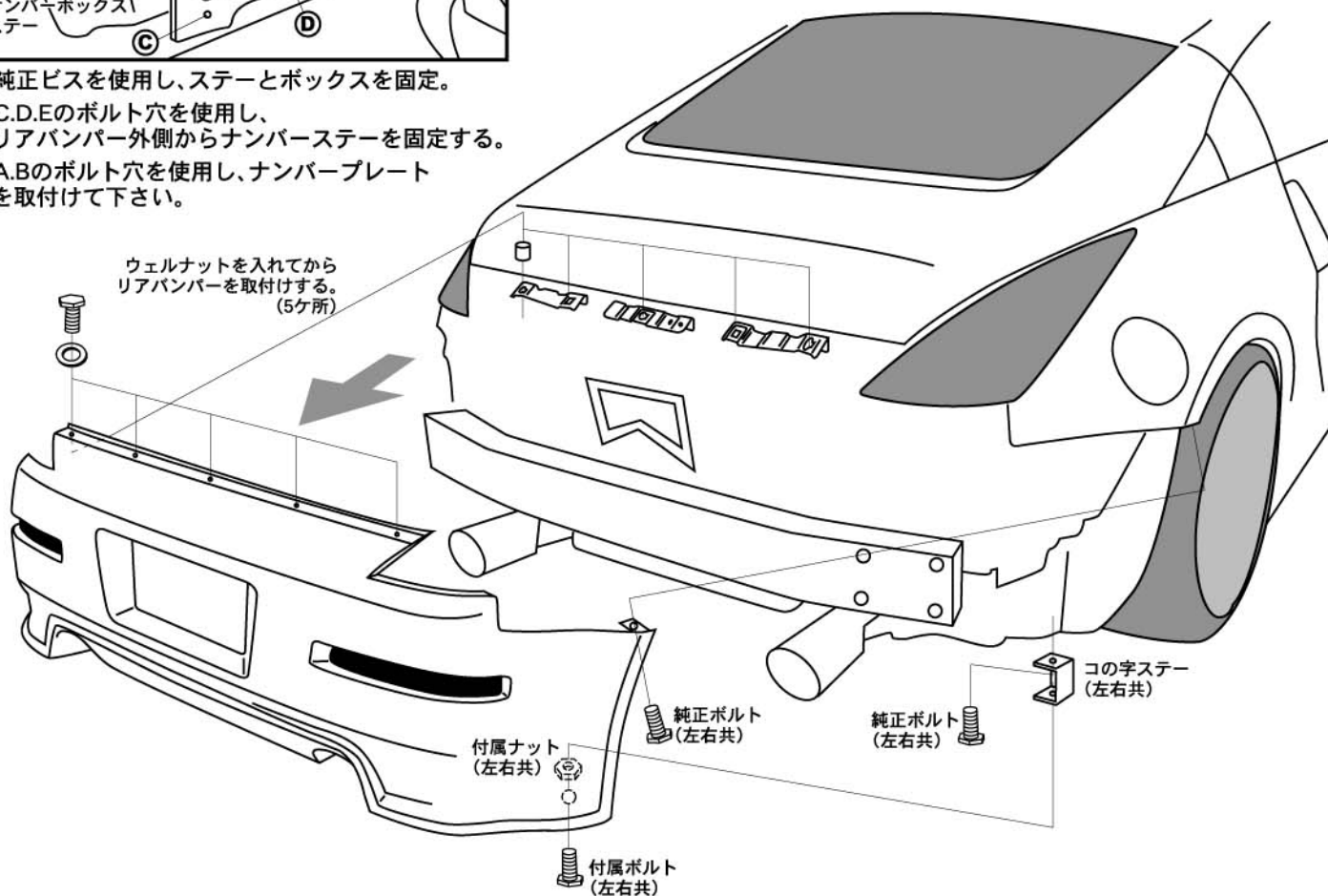

⚠ 注意

- 「FRP製品に関するご注意とお願い」をよく読んでから作業してください。
- 車両には、組み付け誤差等のバラツキがあります。塗装前に取り付け車両に仮合わせし、取付穴及び車両との合いをヤスリ等で削り、合わせてください。塗装及び加工後の返品、クレーム等は応じられません。
- 2人以上で作業して下さい。
- エンジンを停止させ、サイドブレーキをかけ、車両が確実に固定されている事を確認してから作業して下さい。
- 取付終了後は、ネジ等の締め付け及び全体のガタツキ等がないか、もう一度確認してください。
- 一定期間ごとの増し締め作業を必ずお願いします。

エアロボンネット取付方法

1. 純正ボンネットを車輻から取り外してください。
2. 純正部品取付図を参照し、純正ボンネットから取り外したゴム部品をエアロボンネットに取り付けてください。
純正ゴムプレートは、取り付け面の両面テープを貼り替えてから取り付けて下さい。
3. 取り付け時にエアロボンネットとボディ面が干渉し、ボディの塗装が剥がれる場合が有りますので、車輻の下図斜線部分にガムテープなどによりマスキングを施してください。
4. エアロボンネットを車輻のボンネットヒンジに付属ボルトにて固定し、車輻のボンネット開口との隙間を調節した後に、各取り付け位置を順番に本締めしてください。
5. ボンネットの閉まり具合が悪い場合は、車輻側のラッチの高さを調節してください。

付属部品

○ワッシャー × 4 (左右)

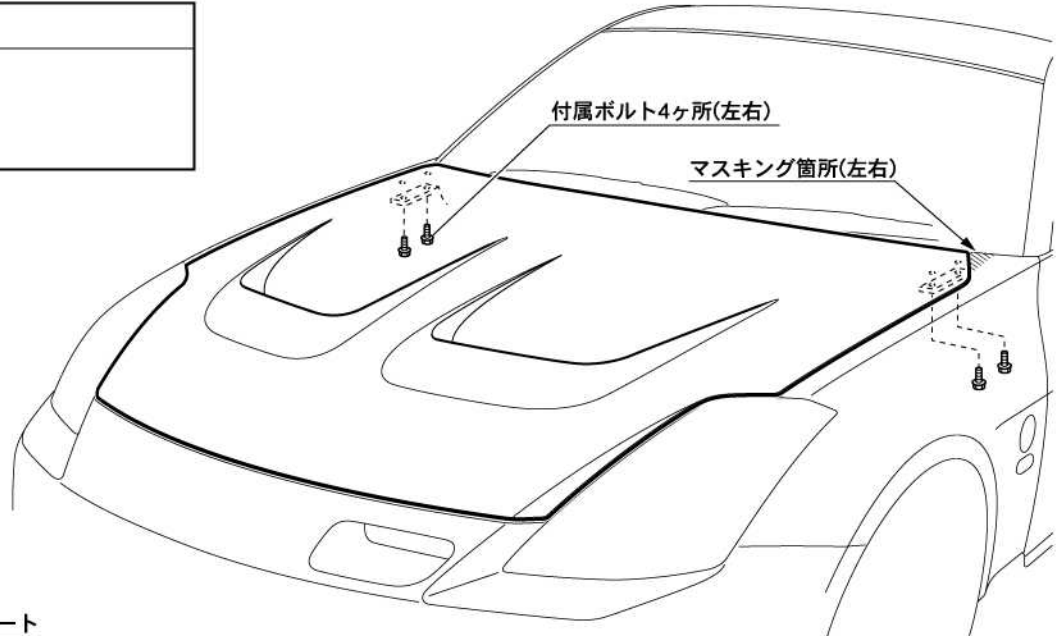

■純正部品取付図

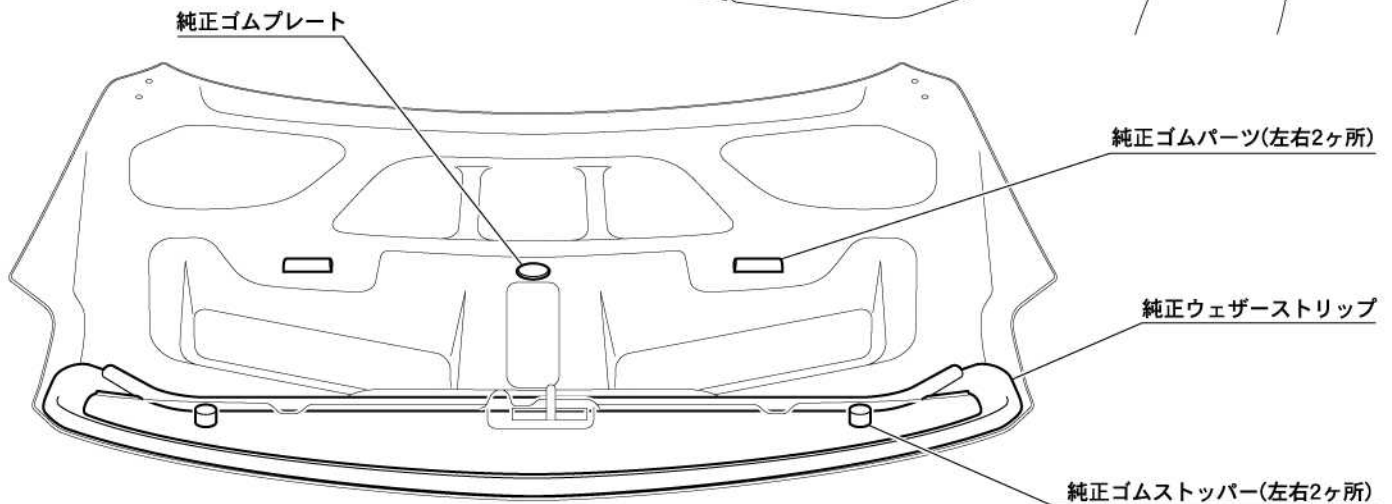

⚠ 注意

- FRP製品に関するご注意とお願い」をよく読んでから作業してください。
- 車輻には、組み付け誤差等のバラツキがあります。
塗装前に取り付け車輻に仮合せし、取り付け穴及び車輻との合いをヤスリ等で削り、合わせてください。塗装及び加工後の返品、クレーム等には応じられません。
- 2人以上で作業してください。
- エンジンを停止させ、サイドブレーキをかけ、車輻が確実に固定されている事を確認してから作業してください。
- 取り付け終了後は、ネジ等の締め付け及び全体のガタツキ等がないか、もう一度確認してください。
- 一定期間ごとの増し締め作業を必ずお願いします。