

フロントバンパースポイラー取付方法

1. 車輻から純正バンパーを取り外し、車輻から発泡スチロール製の緩衝材を取り外してください。
2. 図2を参照し、純正ファスナー類と付属のステー・ボルト・ワッシャー・ナットを使用してフロントバンパースポイラーを車輻に仮固定してください。
3. 全体のバランスを確認し、各取り付け位置を順番に本締めしてください。

付属部品

- ボルト ×2
- ワッシャー ×2
- ナット ×2
- ステー ×2
- ナンバーステー ×1

このプレートの上にバンパーをはめ込んでください

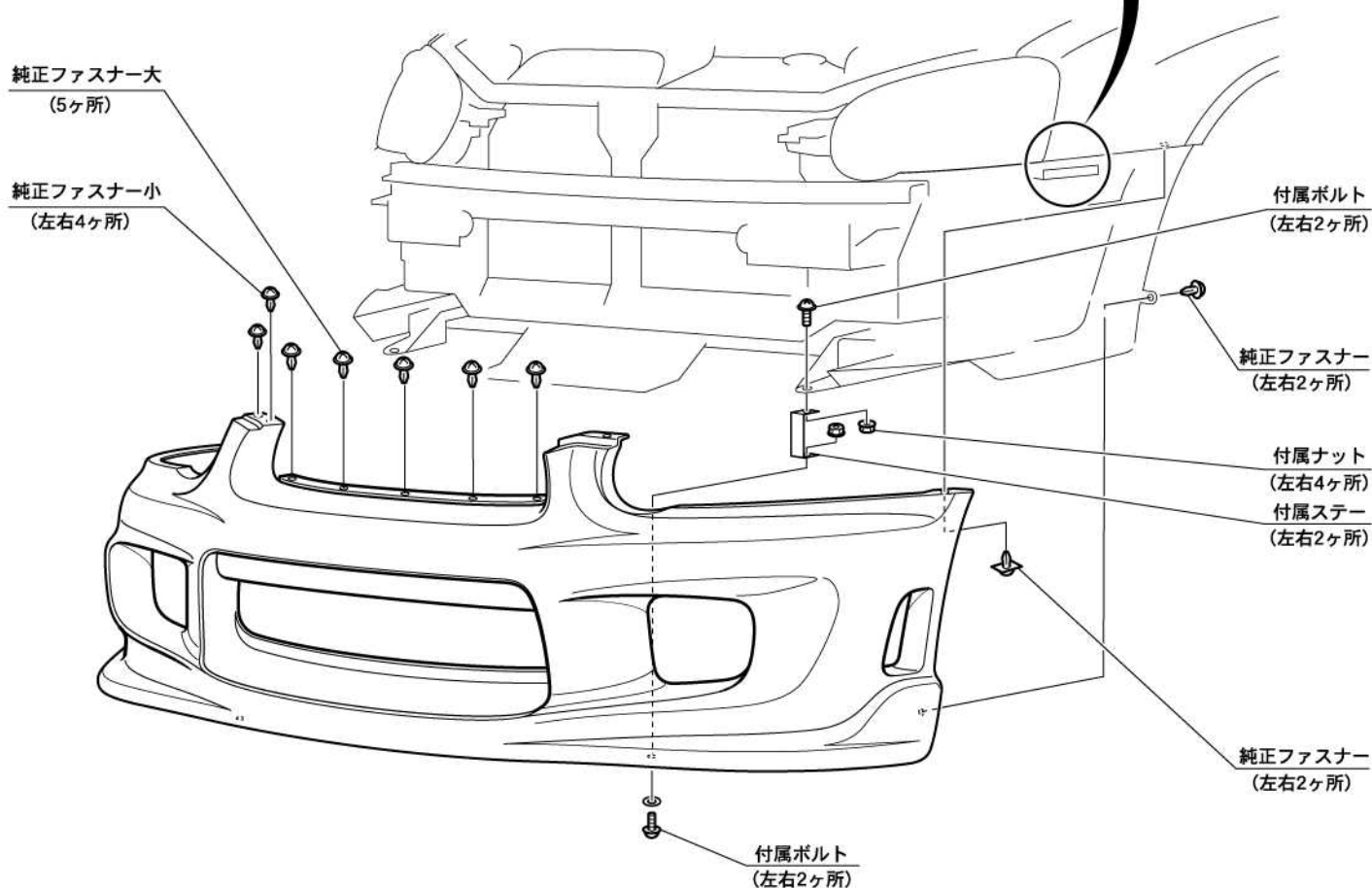

⚠ 注意

- 「FRP製品に関するご注意とお願い」をよく読んでから作業してください。
- 車輻には、組み付け誤差等のバラツキがあります。
塗装前に取り付け車輻に仮合せし、取り付け穴及び車輻との合いをヤスリ等で削り、合わせてください。塗装及び加工後の返品、クレーム等には応じられません。
- 2人以上で作業してください。
- エンジンを停止させ、サイドブレーキをかけ、車輻が確実に固定されている事を確認してから作業してください。
- 取り付け終了後は、ネジ等の締め付け及び全体のガタツキ等がないか、もう一度確認してください。
- 一定期間ごとの増し締め作業を必ずお願いします。

サイドステップスポイラー取付方法

1. 純正サイドシルを取り外し、サイドステップを車輻に仮固定してください。
2. 図を参照し、付属のタッピングビスと純正ファスナーにてサイドステップを仮固定してください。
3. 全体のバランスを確認し、各取り付け位置を順番に本締めしてください。

付属部品

○4mmタッピングビス × 14 (左右)

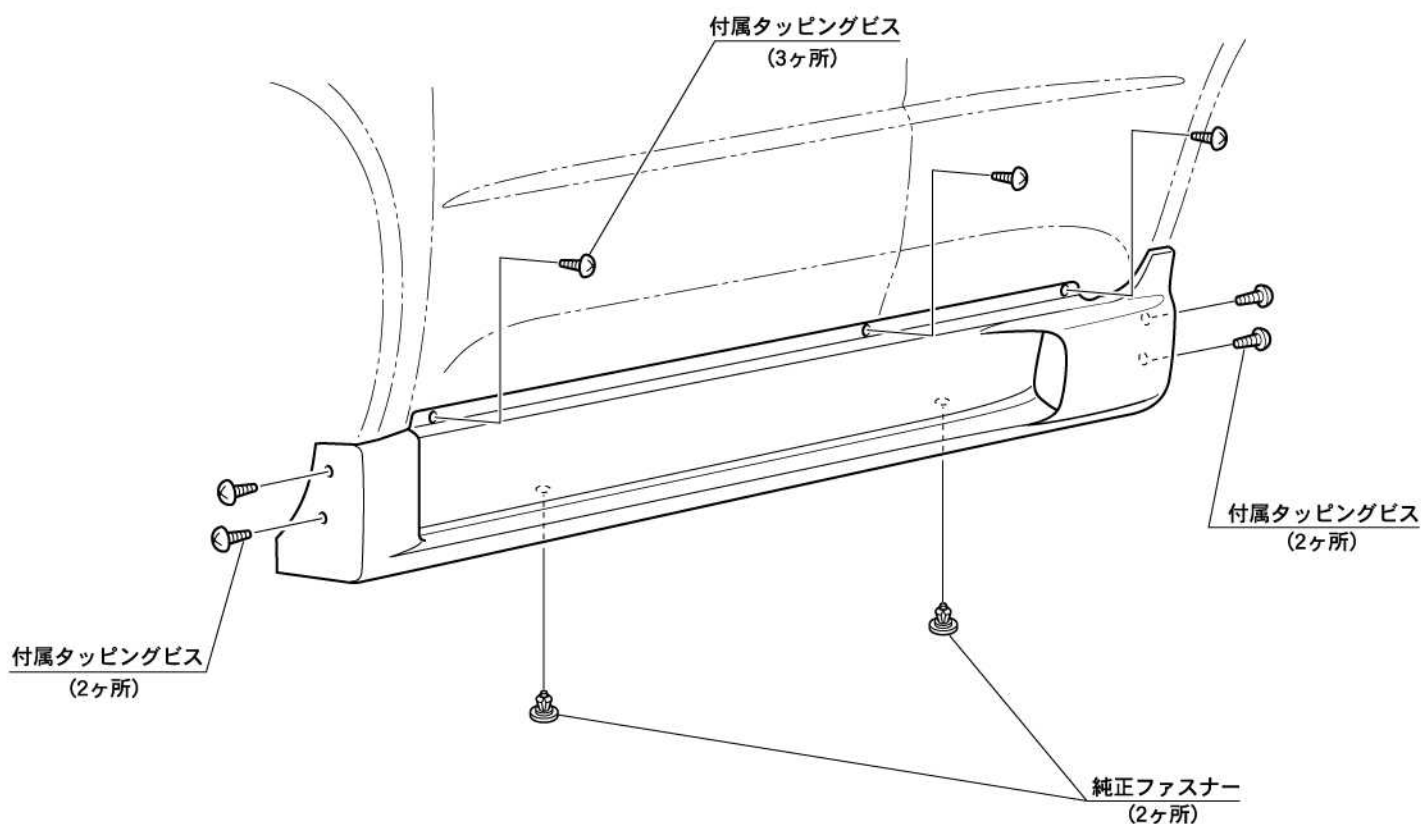

⚠ 注意

- 「FRP製品に関するご注意とお願い」をよく読んでから作業してください。
- 車輻には、組み付け誤差等のバラツキがあります。
塗装前に取り付け車輻に仮合せし、取り付け穴及び車輻との合いをヤスリ等で削り、合わせてください。塗装及び加工後の返品、クレーム等には応じられません。
- 2人以上で作業してください。
- エンジンを停止させ、サイドブレーキをかけ、車輻が確実に固定されている事を確認してから作業してください。
- 取り付け終了後は、ネジ等の締め付け及び全体のガタツキ等がないか、もう一度確認してください。
- 一定期間ごとの増し締め作業を必ずお願いします。

リヤバンパースポイラー取付方法

1. 車輻から純正バンパーを取り外し、純正バンパーから取り外した純正ナンバー灯を図1を参考にリヤバンパースポイラーに取り付けてください。
2. リヤバンパースポイラーを車輻に仮固定して位置決めしてください。
3. 図を参照し、純正ファスナー類と付属のステー・ボルト・ワッシャー・ナットを使用してフロントバンパースポイラーを車輻に仮固定してください。
4. 全体のバランスを確認し、各取り付け位置を順番に本締めしてください。

付属部品

- ボルト ×2
- ワッシャー ×2
- ナット ×2
- ステー ×1
- スペーサー ×2
- タッピングビス ロング ×2



図.1



▲ 注意

- 「FRP製品に関するご注意とお願い」をよく読んでから作業してください。
- 車輻には、組み付け誤差等のバラツキがあります。
塗装前に取り付け車輻に仮合せし、取り付け穴及び車輻との合いをヤスリ等で削り、合わせてください。塗装及び加工後の返品、クレーム等には応じられません。
- 2人以上で作業してください。
- エンジンを停止させ、サイドブレーキをかけ、車輻が確実に固定されている事を確認してから作業してください。
- 取り付け終了後は、ネジ等の締め付け及び全体のガタツキ等がないか、もう一度確認してください。
- 一定期間ごとの増し締め作業を必ずお願いします。

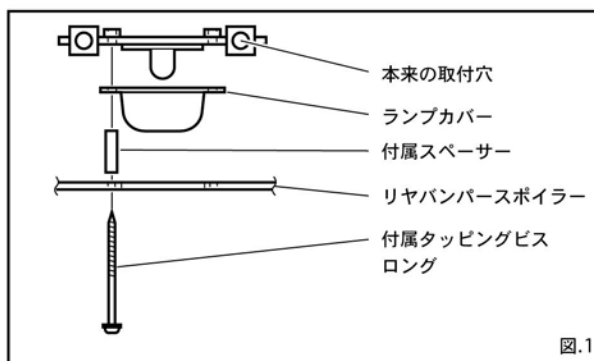
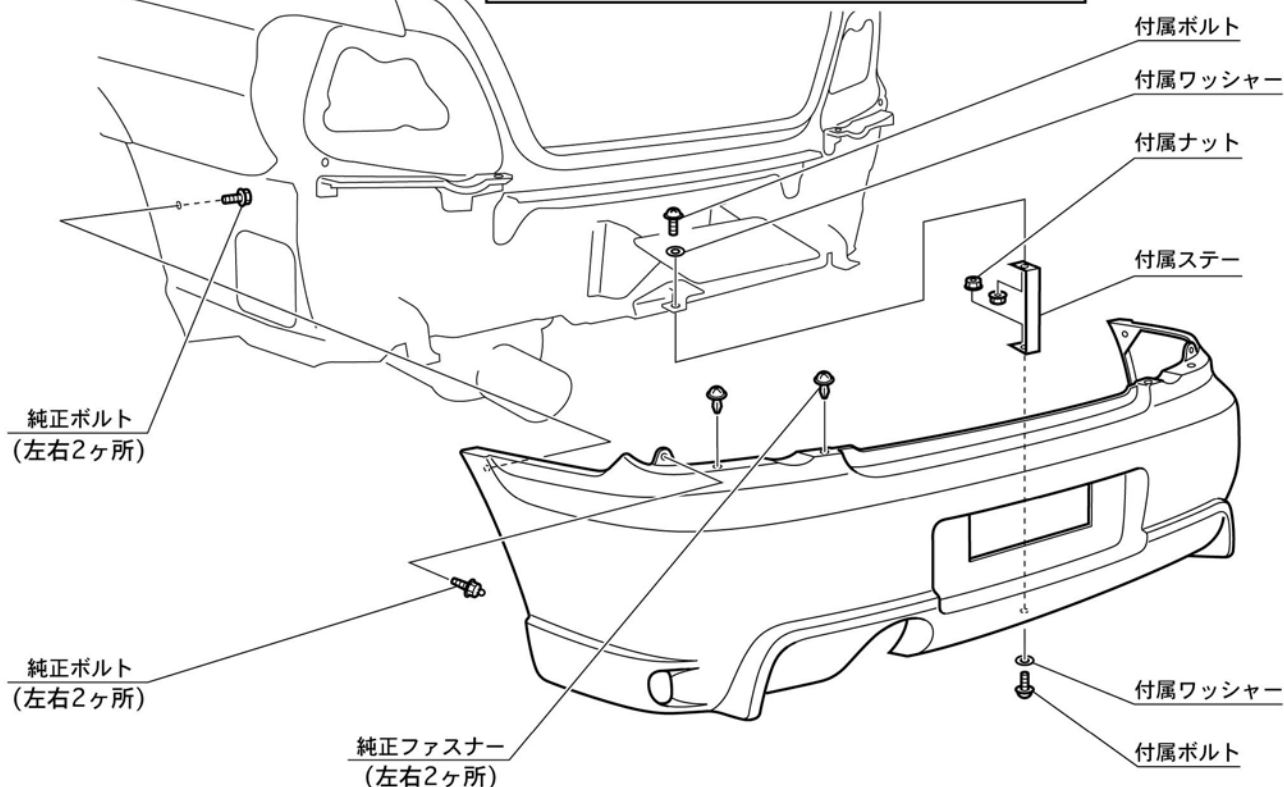
リヤマッドガード取付方法

1. リヤマッドガードの下図--線部に、付属のラバーモールを長さを合わせて切断し貼り付けてください。
4. 図を参照しリヤマッドガードを位置決めし、純正バンパーのスタッドボルト取り付け部に穴開け加工を施し、付属のナットにて固定してください。
5. リヤフェンダー部(左右4ヶ所)を付属のタッピングビスにて固定してください。
6. 全体のバランスを確認し、各取り付け位置を順番に本締めしてください。

付属部品

- タッピングビス ×4
- ナット ×1
- ラバーモール ×1

純正バンパー

ラバーモール

スポイラー



ラバーモール貼り付け要領(断面図)

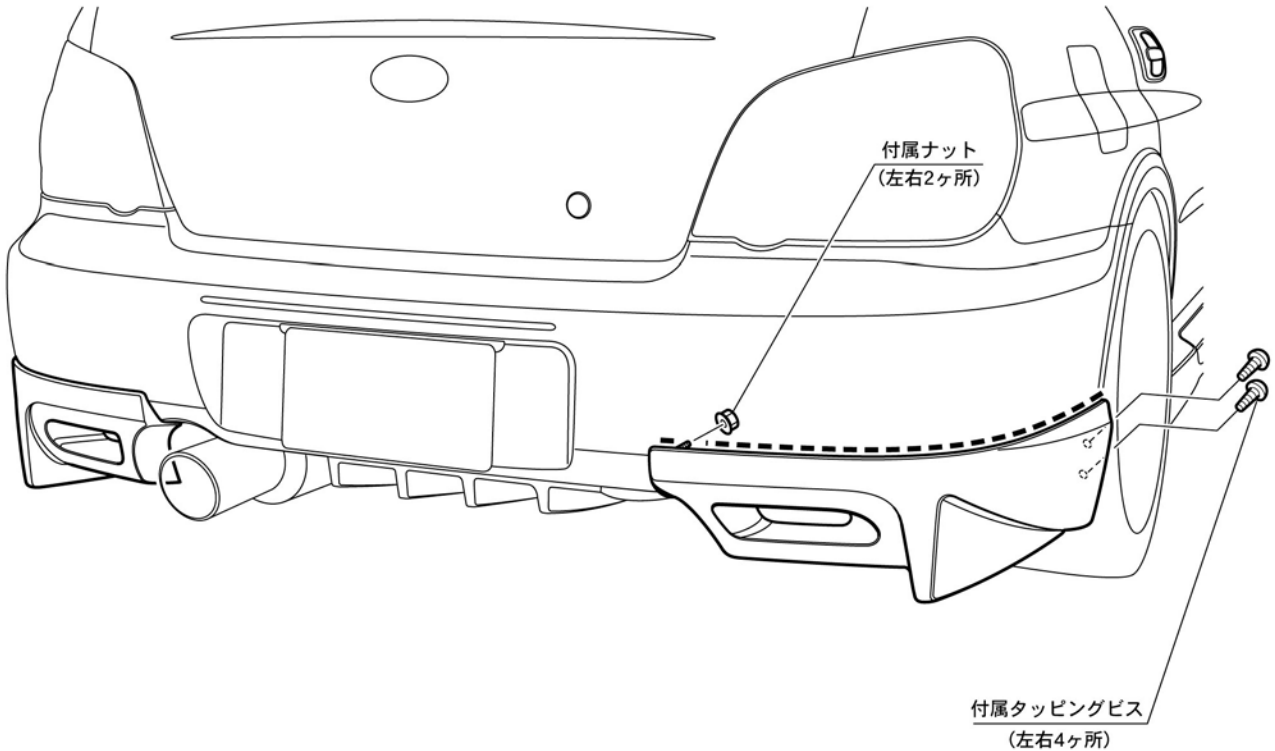

⚠ 注意

- 「FRP製品に関するご注意とお願い」をよく読んでから作業してください。
- 車庫には、組み付け誤差等のバラツキがあります。
塗装前に取り付け車庫に仮合せし、取り付け穴及び車庫との合いをヤスリ等で削り、合わせてください。塗装及び加工後の返品、クレーム等には応じられません。
- 2人以上で作業してください。
- エンジンを停止させ、サイドブレーキをかけ、車庫が確実に固定されている事を確認してから作業してください。
- 取り付け終了後は、ネジ等の締め付け及び全体のガタツキ等がないか、もう一度確認してください。
- 一定期間ごとの増し締め作業を必ずお願いします。