

フロントバンパースポイラー取付方法

1. 車輻から純正バンパーを取り外し、レインフォースから発泡スチロール製の緩衝材を取り外してください。
2. フロントバンパースポイラーにアンダーパネルを取り付けてください。
3. 下図を参照し、付属ボルト・ステー類ならびに純正ボルト類を使用してフロントバンパースポイラーを車輻に仮固定してください。
4. 全体のバランスを確認し、各取り付け位置を順番に本締めしてください。

付属部品

- ボルト ×14
- ワッシャー ×17
- ナット ×14
- ステー-A ×2
- ステー-B ×3

※ヘッドライト下部
バンパースポイラーをヘッドライト下部のブラケットに
挟み込まず、上に乗せるように取り付ける。

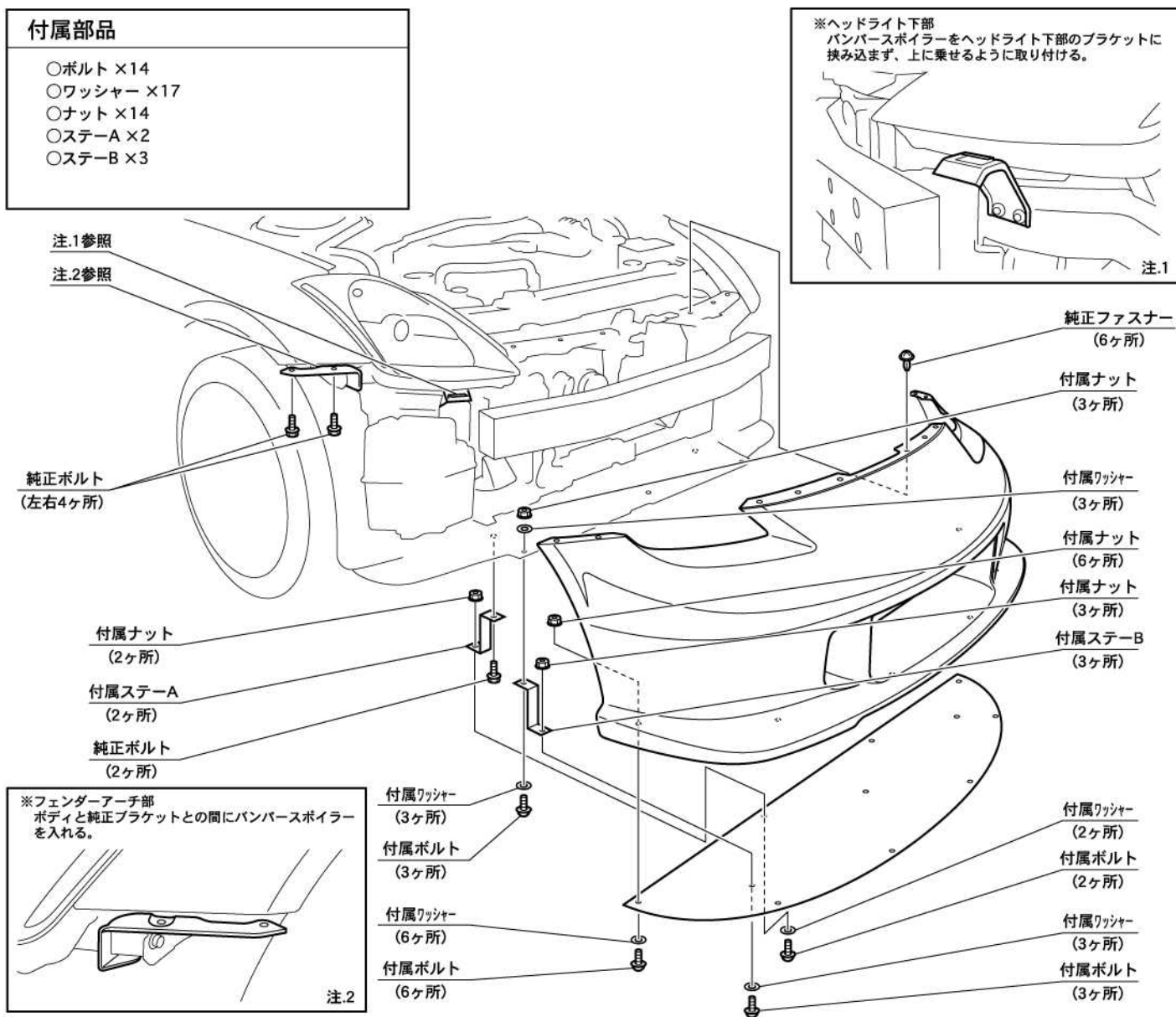

注意

- 「FRP製品に関するご注意とお願い」をよく読んでから作業してください。
- 車輻には、組み付け誤差等のバラツキがあります。
塗装前に取り付け車輻に仮合せし、取り付け穴及び車輻との合いをヤスリ等で削り、合わせてください。塗装及び加工後の返品、クレーム等には応じられません。
- 2人以上で作業してください。
- エンジンを停止させ、サイドブレーキをかけ、車輻が確実に固定されている事を確認してから作業してください。
- 取り付け終了後は、ネジ等の締め付け及び全体のガタツキ等がないか、もう一度確認してください。
- 一定期間ごとの増し締め作業を必ずお願いします。

サイドステップスポイラー取付方法

1. サイドステップを車輻に固定してください。
2. 図を参照し、付属のタッピングビスと純正ボルト、純正ファスナーにてサイドステップを仮固定してください。
3. 全体のバランスを確認し、各取り付け位置を順番に本締めしてください。

付属部品

○4mmタッピングビス × 6 (左右)

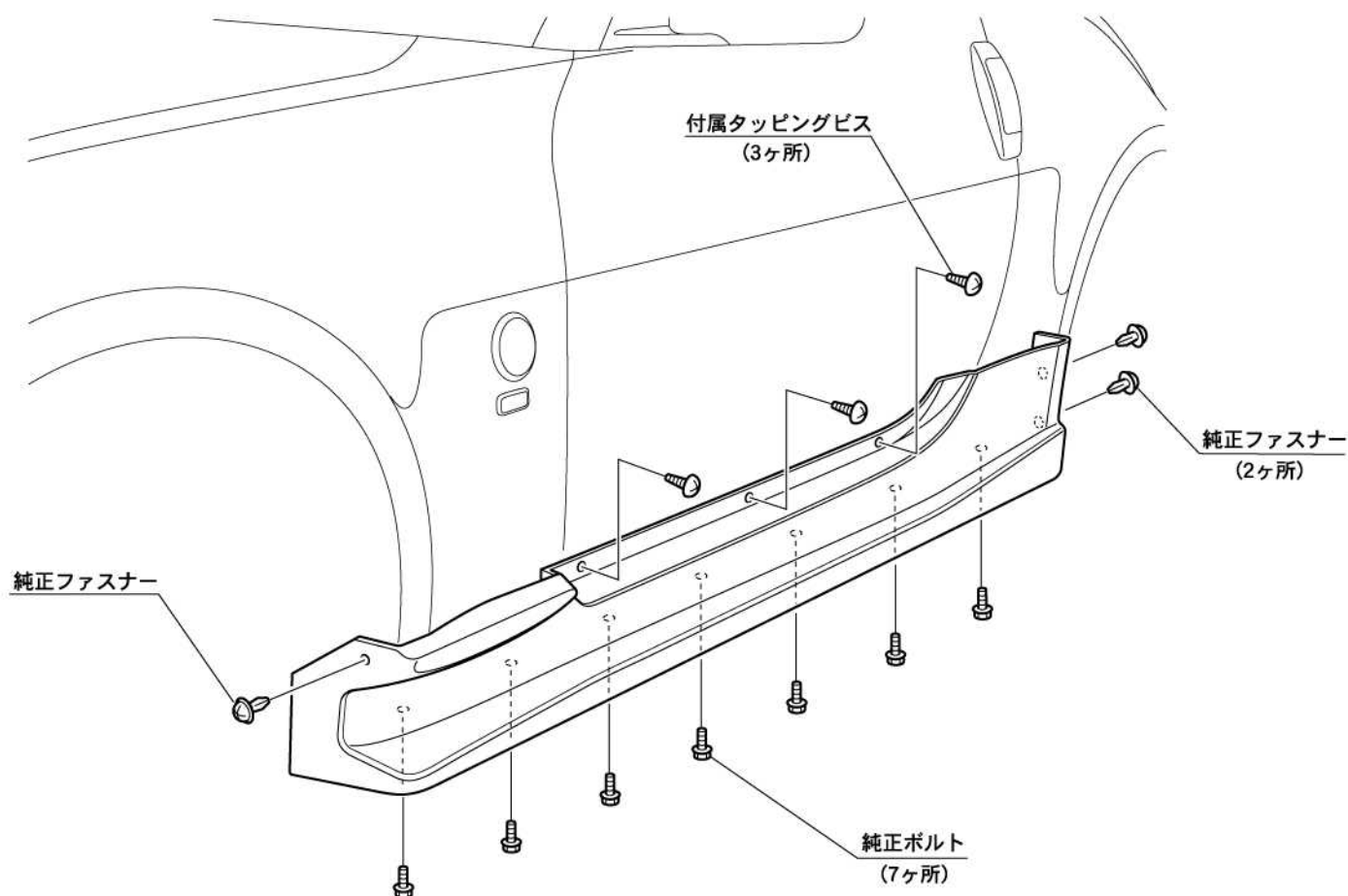

⚠ 注意

- 「FRP製品に関するご注意とお願い」をよく読んでから作業してください。
- 車輻には、組み付け誤差等のバラツキがあります。
塗装前に取り付け車輻に仮合せし、取り付け穴及び車輻との合いをヤスリ等で削り、合わせてください。塗装及び加工後の返品、クレーム等には応じられません。
- 2人以上で作業してください。
- エンジンを停止させ、サイドブレーキをかけ、車輻が確実に固定されている事を確認してから作業してください。
- 取り付け終了後は、ネジ等の締め付け及び全体のガタツキ等がないか、もう一度確認してください。
- 一定期間ごとの増し締め作業を必ずお願いします。

リヤバンパースポイラー取付方法

1. 車輛から純正バンパーを取り外し、純正バンパーから取り外した純正ナンバー灯ならびにリヤゲートオープナーを図1を参考に、ウインカーユニットを図2を参考に、リヤバンパースポイラーに取り付けてください。
2. リヤバンパースポイラーを車輛に仮固定して位置決めしてください。
3. 図を参照し、純正ファスナー類と付属のステー・ボルト・ワッシャー・ナットを使用してリヤバンパースポイラーを車輛に仮固定してください。
4. 全体のバランスを確認し、各取り付け位置を順番に本締めしてください。

付属部品

- ステー×2
- FRPステー×2
- ボルト×6
- ワッシャー×8
- ナット×10
- スペーサー×2

付属ステー
(左右2ヶ所)

付属ナット
(左右2ヶ所)

純正ファスナー
(左右2ヶ所)

付属ナット
(左右2ヶ所)

純正ボルト
(左右2ヶ所)

純正ボルト
(左右2ヶ所)

付属ワッシャー
(左右2ヶ所)

付属ボルト
(左右2ヶ所)

純正タビッング
(左右2ヶ所)

純正ブラケット
(左右2ヶ所)

純正ピン
(左右2ヶ所)

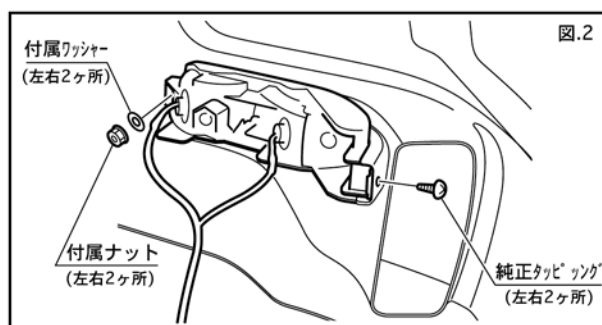
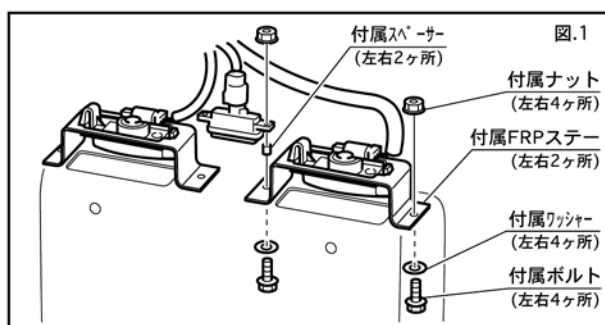

▲ 注意

- 「FRP製品に関するご注意とお願い」をよく読んでから作業してください。
- 車輛には、組み付け誤差等のバラツキがあります。
塗装前に取り付け車輛に仮合せし、取り付け穴及び車輛との合いをヤスリ等で削り、合わせてください。塗装及び加工後の返品、クレーム等には応じられません。
- 2人以上で作業してください。
- エンジンを停止させ、サイドブレーキをかけ、車輛が確実に固定されている事を確認してから作業してください。
- 取り付け終了後は、ネジ等の締め付け及び全体のガタツキ等がないか、もう一度確認してください。
- 一定期間ごとの増し締め作業を必ずお願いします。

エアロボンネット取付方法

1. 純正ボンネットを車輻から取り外してください。
2. 純正部品取付図を参照し、純正ボンネットから取り外したゴム部品をエアロボンネットに取り付けてください。
純正ゴムプレートは、取り付け面の両面テープを貼り替えてから取り付けて下さい。
3. 取り付け時にエアロボンネットとボディ面が干渉し、ボディの塗装が剥がれる場合が有りますので、車輻の下図斜線部分にガムテープなどによりマスキングを施してください。
4. エアロボンネットを車輻のボンネットヒンジに付属ボルトにて固定し、車輻のボンネット開口との隙間を調節した後に、各取り付け位置を順番に本締めしてください。
5. ボンネットの閉まり具合が悪い場合は、車輻側のラッチの高さを調節してください。

付属部品

- ワッシャー × 4 (左右)
- 両面テープ × 1
- M8ボルト × 4

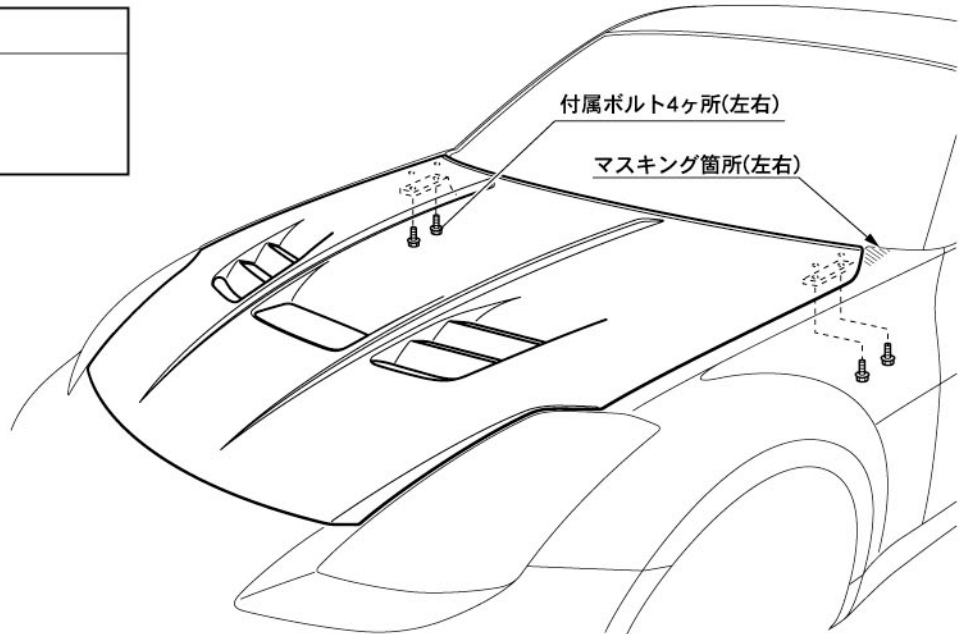

■純正部品取付図

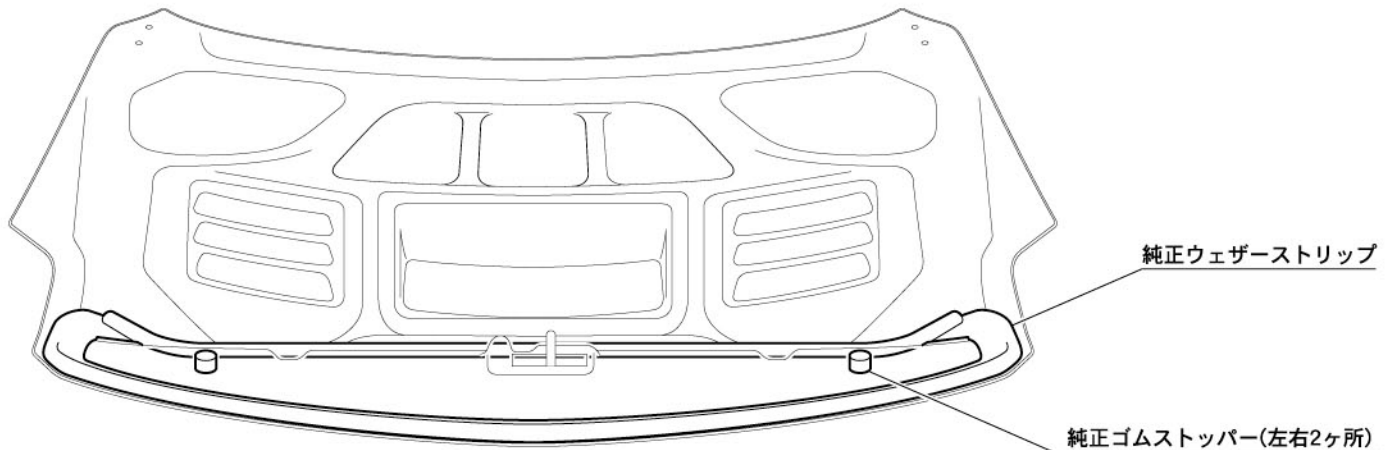

⚠ 注意

- 「FRP製品に関するご注意とお願い」をよく読んでから作業してください。
- 車輻には、組み付け誤差等のバラツキがあります。
塗装前に取り付け車輻に仮合せし、取り付け穴及び車輻との合いをヤスリ等で削り、合わせてください。塗装及び加工後の返品、クレーム等には応じられません。
- 2人以上で作業してください。
- エンジンを停止させ、サイドブレーキをかけ、車輻が確実に固定されている事を確認してから作業してください。
- 取り付け終了後は、ネジ等の締め付け及び全体のガタツキ等がないか、もう一度確認してください。
- 一定期間ごとの増し締め作業を必ずお願いします。