

フロントバンパースポイラー取付方法

1. 車輛から純正バンパーを取り外し、純正バンパーから取り外した純正ステーと純正ウェザーストリップを図1を参考にフロントバンパースポイラーに取り付けてください。
2. 図2を参照し、すべて純正ボルト類を使用してフロントバンパースポイラーを車輛に仮固定してください。
3. 全体のバランスを確認し、各取り付け位置を順番に本締めしてください。
4. サイドターンランプを結線した後、フロントバンパースポイラーに取り付けてください。
5. アンダーカバーとフロントバンパースポイラー下部(4ヶ所)を付属ステーと付属ボルト/ナット=ワッシャーにて取り付けてください。
6. 純正カバーを純正ファスナーにて取り付けてください。

付属部品

- ホールプラグ ×2
- ナンバー取付ステー ×1
- ボルト ×2
- ワッシャー ×2
- ナット ×2
- ステー(下部取付用)
- Aタイプ ×2
- Bタイプ ×2
- ・ボルト ×8 ・ワッシャー大 ×8

ステー-Aタイプ

ステー-Bタイプ



図1

純正ボルト
(4ヶ所)

純正ステー

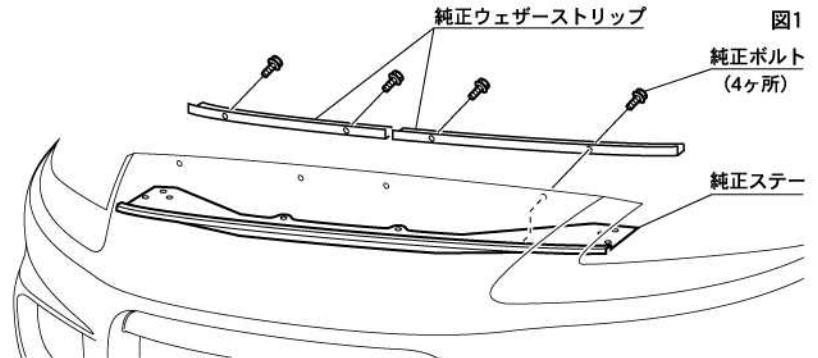

図2

⚠ 注意

- 「FRP製品に関するご注意とお願い」をよく読んでから作業してください。
- 車輛には、組み付け誤差等のバラツキがあります。
塗装前に取り付け車輛に仮合せし、取り付け穴及び車輛との合いをヤスリ等で削り、合わせてください。塗装及び加工後の返品、クレーム等には応じられません。
- 2人以上で作業してください。
- エンジンを停止させ、サイドブレーキをかけ、車輛が確実に固定されている事を確認してから作業してください。
- 取り付け終了後は、ネジ等の締め付け及び全体のガタツキ等がないか、もう一度確認してください。
- 一定期間ごとの増し締め作業を必ずお願いします。

サイドステップスポイラー取付方法

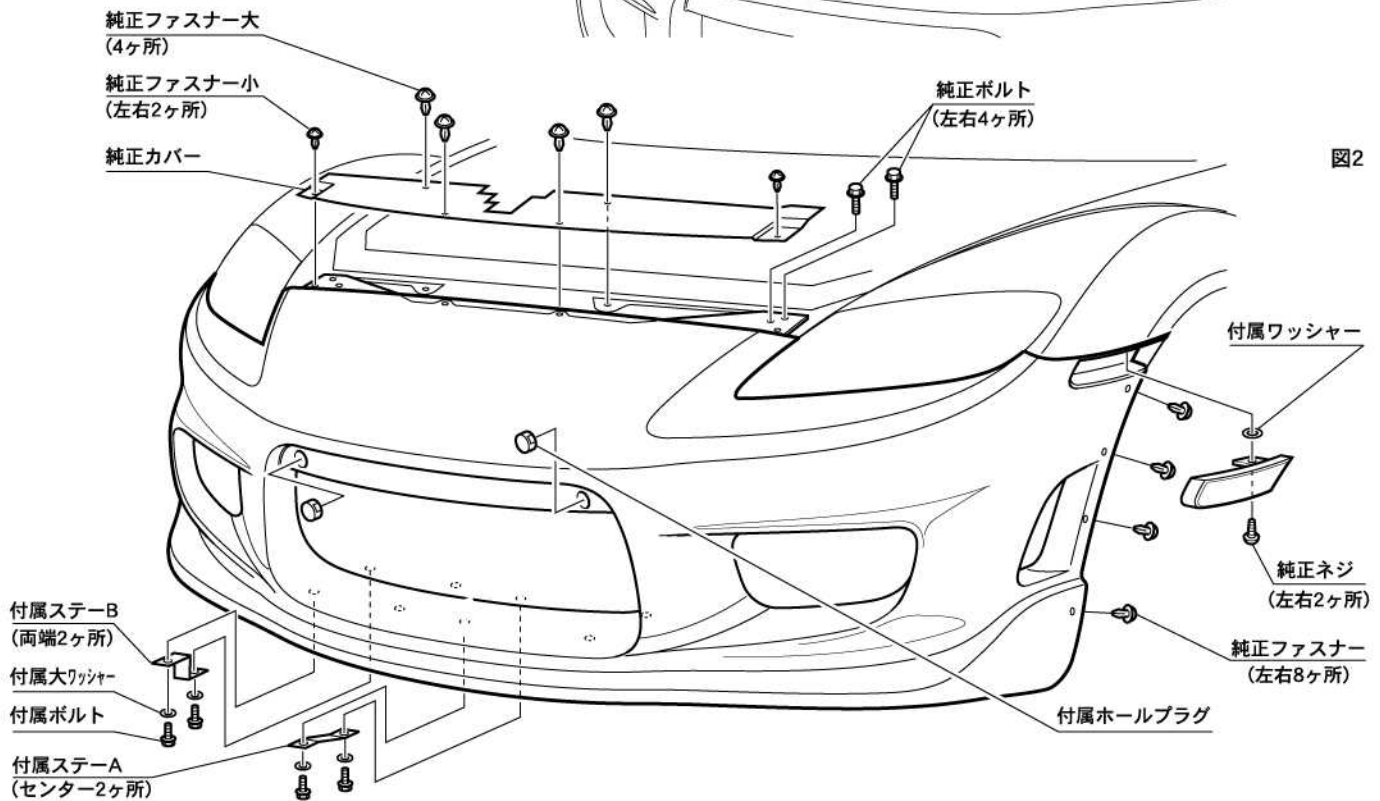
1. サイドステップスポイラーの下図—線部に、付属のラバーモールを長さに合わせて切断し貼り付けてください。
2. 図の斜線部分に付属の両面テープを貼り付け、サイドステップを車輻に固定してください。
3. 図を参照し、付属のタッピングビスにてサイドステップを仮固定してください。
4. 全体のバランスを確認し、各取り付け位置を順番に本締めしてください。

付属部品

- 4mmタッピングビス × 14 (左右)
- 両面テープ × 1
- ラバーモール × 1

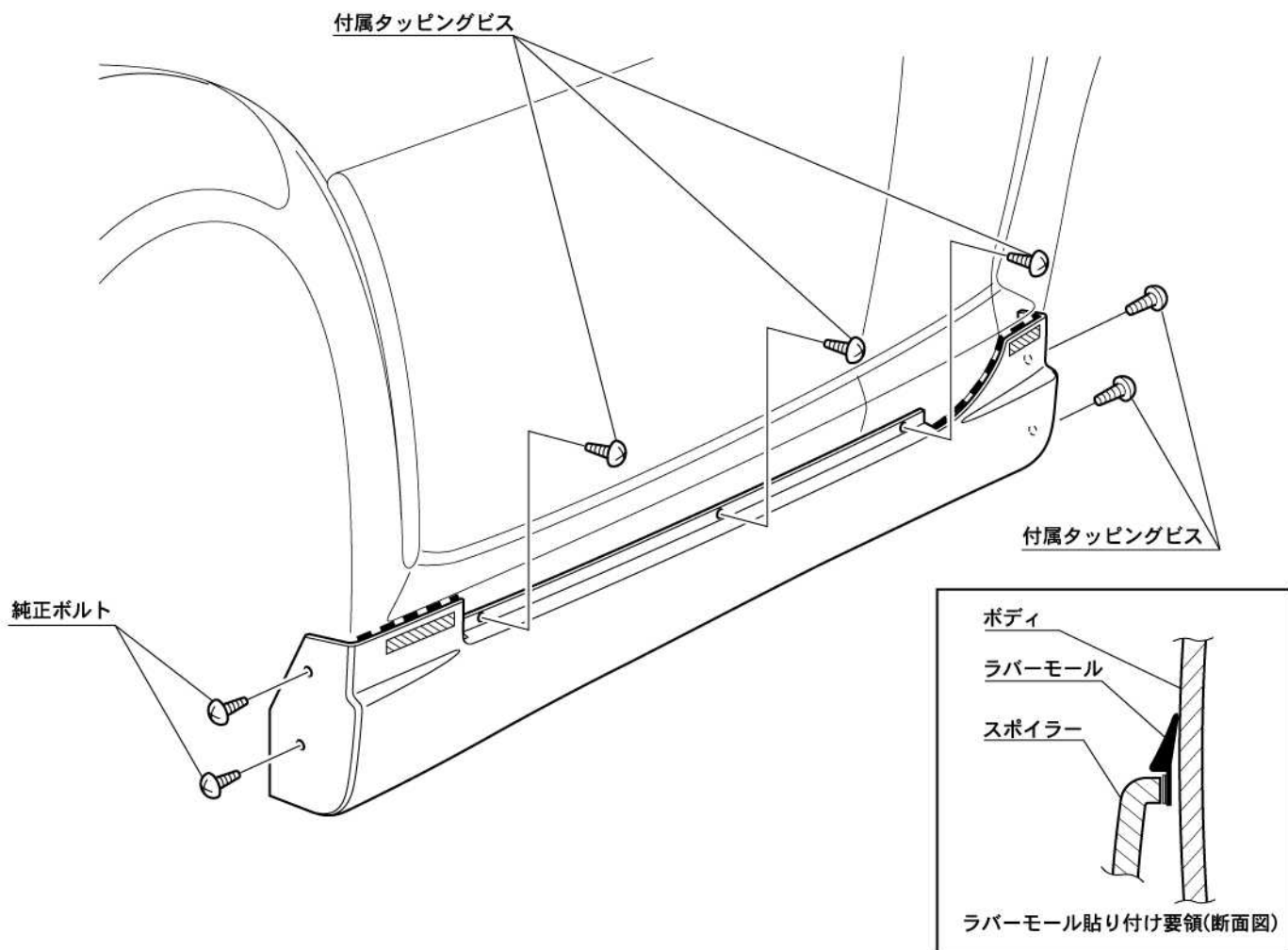

⚠ 注意

- 「FRP製品に関するご注意とお願い」をよく読んでから作業してください。
- 車輻には、組み付け誤差等のバラツキがあります。
塗装前に取り付け車輻に仮合せし、取り付け穴及び車輻との合いをヤスリ等で削り、合わせてください。塗装及び加工後の返品、クレーム等には応じられません。
- 2人以上で作業してください。
- エンジンを停止させ、サイドブレーキをかけ、車輻が確実に固定されている事を確認してから作業してください。
- 取り付け終了後は、ネジ等の締め付け及び全体のガタツキ等がないか、もう一度確認してください。
- 一定期間ごとの増し締め作業を必ずお願いします。

リヤマッドガード取付方法

1. リヤマッドガードの下図—線部に、付属のラバーモールを長さに合わせて切断し貼り付けてください。
2. 左右マフラー外周にある純正リヤバンパーパーツを取り外してください。
3. 図の斜線部に付属の両面テープを貼り付け、シーリング材を使用し、リヤマッドガードを車輻に仮固定してください。
4. 図を参照しリヤマッドガード下部を付属のボルト/スペーサー/ナットにて固定してください。
5. リヤフェンダー部(2ヶ所)を付属のタッピングビスにて固定してください。
6. 全体のバランスを確認し、各取り付け位置を順番に本締めしてください。

付属部品

- 4mmタッピングビス × 4 (左右)
- ボルト × 2(左右)
- ナット × 2(左右)
- スペーサー × 2(左右)
- 両面テープ × 1
- ラバーモール × 1
- シーリング材 × 1

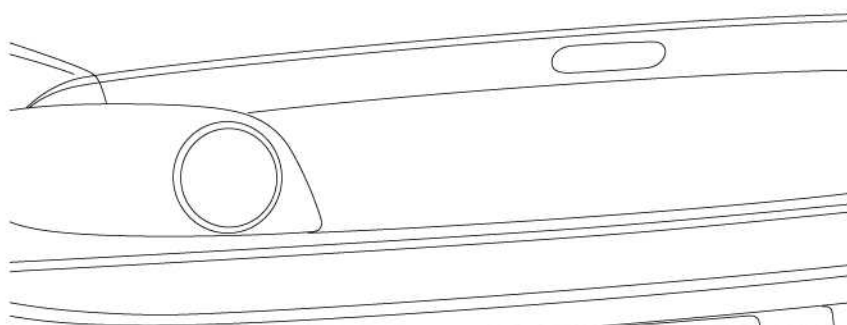

※この部分を引っ掛けるように位置決めしてください。

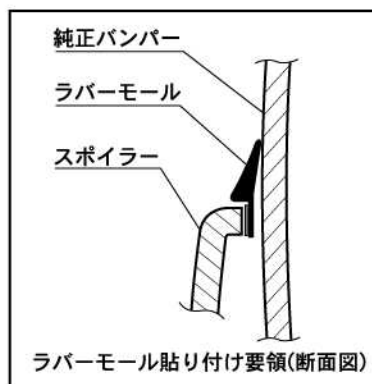
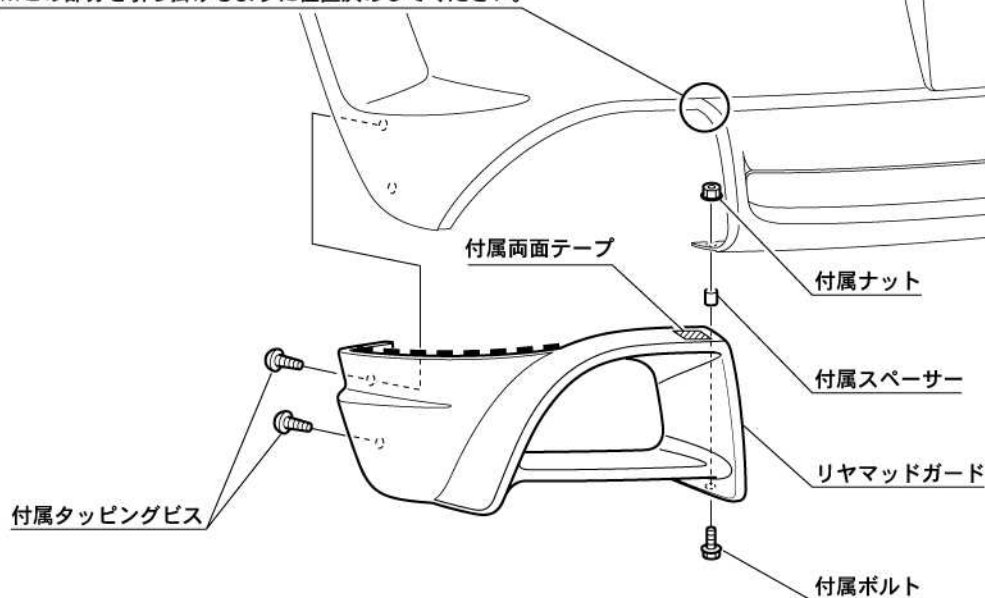

⚠ 注意

- 「FRP製品に関するご注意とお願い」をよく読んでから作業してください。
- 車輻には、組み付け誤差等のバラツキがあります。
塗装前に取り付け車輻に仮合せし、取り付け穴及び車輻との合いをヤスリ等で削り、合わせてください。塗装及び加工後の返品、クレーム等には応じられません。
- 2人以上で作業してください。
- エンジンを停止させ、サイドブレーキをかけ、車輻が確実に固定されている事を確認してから作業してください。
- 取り付け終了後は、ネジ等の締め付け及び全体のガタツキ等がないか、もう一度確認してください。
- 一定期間ごとの増し締め作業を必ずお願いします。

リヤトランクスポイラー取付方法

1. リヤトランクスポイラーを車輻に仮置きし、マスキングテープなどにより取り付けの際、位置決めを目安となる印を作ってください。
2. リヤトランクスポイラー取り付け面に付属の両面テープを貼付け、車輻に固定してください。
3. 純正ボルトにてリヤトランクスポイラーをリヤゲートに固定してください、

付属部品

- 両面テープ × 1
- シーリング材 × 1

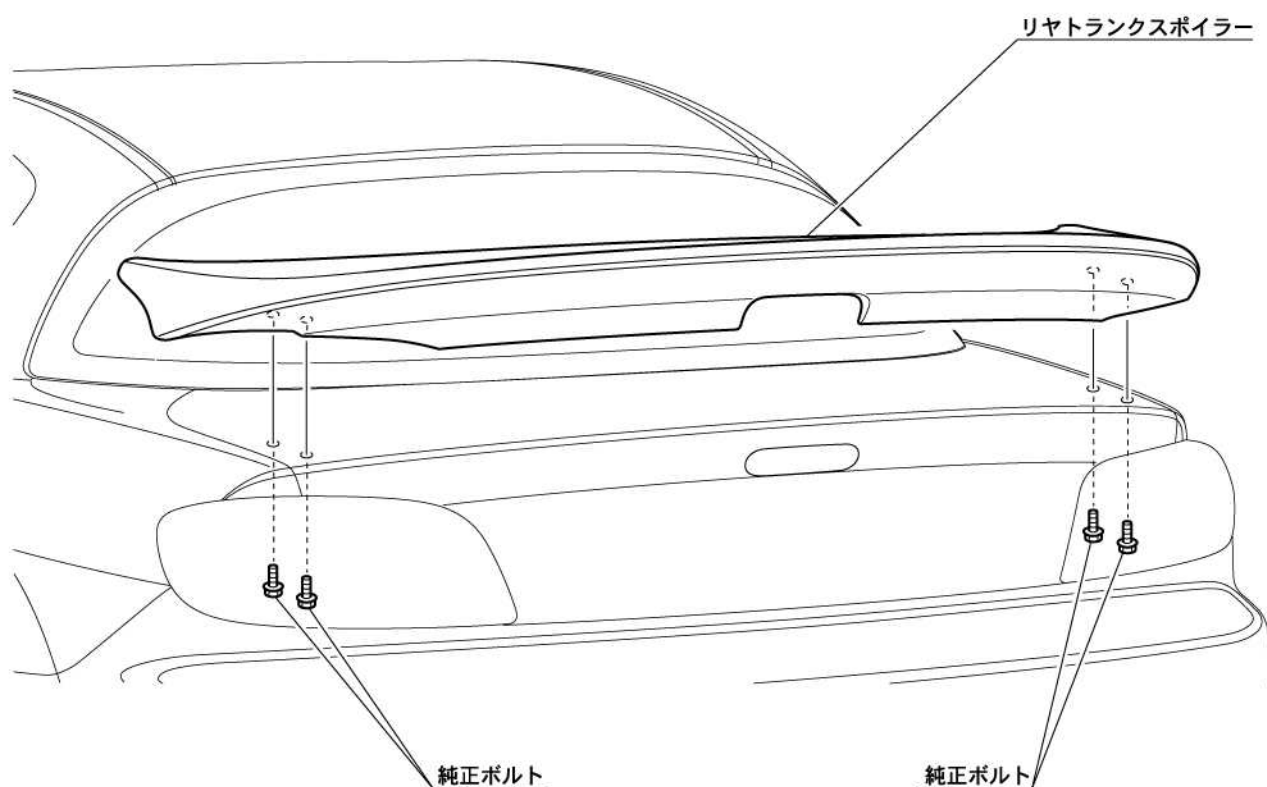

⚠ 注意

- 「FRP製品に関するご注意とお願い」をよく読んでから作業してください。
- 車輻には、組み付け誤差等のバラツキがあります。
塗装前に取り付け車輻に仮合せし、取り付け穴及び車輻との合いをヤスリ等で削り、合わせてください。塗装及び加工後の返品、クレーム等には応じられません。
- 2人以上で作業してください。
- エンジンを停止させ、サイドブレーキをかけ、車輻が確実に固定されている事を確認してから作業してください。
- 取り付け終了後は、ネジ等の締め付け及び全体のガタツキ等がないか、もう一度確認してください。
- 一定期間ごとの増し締め作業を必ずお願いします。